

# Mapa stypendiów III

Raport z badania  
programów stypendialnych  
w Polsce 2019-2020

# Spis treści

<b>Wstęp</b> .....	<b>4</b>
Streszczenie.....	4
Program Moje Stypendium – Fundacja Dobra Sieć.....	8
Kwestie definicyjne – co badaliśmy?.....	9
Dlaczego badaliśmy? Cel projektu badawczego.....	9
Podstawowe pytania badawcze.....	10
Dane z bazy stypendiów krajowych na portalu mojestypendium.pl.....	11
Ankiety online.....	11
Co wiemy o stypendiach w Polsce?	
Dotychczasowe publikacje.....	13
Podziękowania.....	13
<b>Wyniki badania</b> .....	<b>14</b>
Analiza danych portalu Moje Stypendium.....	14
Typy organizatorów programów stypendialnych.....	14
Organizacje stypendialne – liczba realizowanych programów.....	16
Rodzaje programów stypendialnych.....	18
Zasięg programów.....	20
Grupa docelowa programów stypendialnych.....	22
Zasady dodawania stypendiów krajowych w serwisie Moje Stypendium – grupa docelowa.....	22
Do kogo skierowane są stypendia?.....	23

<b>Relacje i zależności – czego więcej możemy dowiedzieć się o stypendiach w Polsce?</b>	<b>25</b>
Rodzaj stypendiów a typ instytucji stypendialnych	25
Typ organizatora a zasięg programu stypendialnego	28
Typ organizatora a grupa docelowa programu stypendialnego	30
Grupa docelowa a zasięg programu stypendialnego	30
Rodzaj programu stypendialnego a jego zasięg	33
<b>Analiza wyników ankiety online</b>	<b>34</b>
Jakie są cele programów stypendialnych?	34
Jaki jest zasięg terytorialny programów stypendialnych?	36
Liczba naborów do programu stypendialnego	36
Liczba naborów do programu stypendialnego w ciągu roku	37
Stabilność programów stypendialnych	38
Rodzaje stypendiów	39
Jakie są kryteria przyznawania stypendium?	40
Stypendium, czyli..?	42
Liczba rat stypendium	42
Jaka była całkowita wartość stypendium dla jednej osoby?	43
Budżety programów stypendialnych	44
Dla kogo? O odbiorcach stypendiów	45
Ilu stypendystów otrzymało wsparcie w ostatnim zakończonym naborze?	47
Popularność programów stypendialnych	47
Partnerstwa w ramach programów stypendialnych	48
Liczba partnerów programów stypendialnych	49
Rodzaj partnerów programów stypendialnych	49
Finanse w programach stypendialnych	50
Procentowy udział poszczególnych źródeł w finansowaniu programu stypendialnego	52
Czy pandemia wirusa COVID-19 wpłynęła na realizację programów stypendialnych?	53
Kim byli nasi respondenci?	55
<b>Dodatkowe uwagi organizatorów stypendialnych</b>	<b>56</b>
Bieżące zmiany – wpływ pandemii i zmian prawnych	56
<b>Podsumowanie</b>	<b>58</b>

# Wstęp

## Streszczenie

4

Niniejszy raport dotyczy badania programów stypendialnych w Polsce, które zostało zrealizowane na przełomie 2020 i 2021 roku przez zespół Fundacji Dobra Sieć w ramach programu Polsko-Amerykańskiej Fundacji Wolności.

Pierwsza część raportu dotyczy aż **735 społecznych programów stypendialnych organizowanych przez 581 instytucji działających w Polsce w latach 2019-2020**. Dane zebrano na podstawie informacji umieszczonych na [portalu Moje Stypendium](#) w okresie **1 stycznia 2019 – 31 grudnia 2020**. Analizowane programy to **stypendia przyznawane przez samorządy, organizacje pozarządowe, szkoły wyższe i średnie oraz firmy**, z pominięciem stypendiów realizowanych z budżetu państwa (np. stypendia szkolne czy rektora).

Podstawową zmianą jest **znaczący wzrost liczby analizowanych programów w ostatnich 2 latach**: w poprzednim badaniu, na podstawie danych z lat 2017-2018, wyróżniliśmy 374 instytucje realizujące 494 programy stypendiów krajowych<sup>1</sup>.

Analogicznie do poprzedniego badania, **najwięcej spośród analizowanych programów stypendialnych przyznają samorządy i organizacje pozarządowe**. W latach 2019-2020 aż **363 jednostki samorządowe i 153 fundacje lub stowarzyszenia udzielały pomocy stypendialnej**.

Zanotowaliśmy skokowy wzrost liczby **samorządów realizujących stypendia krajowe**: z 170 (badanie 2017-2018) na 363 podmioty (badanie 2019-2020).

---

<sup>1</sup>Fundacja Dobra Sieć, „Mapa stypendiów II. Raport z badania programów stypendialnych w Polsce 2017-2018”, Warszawa 2019. Raport powstał na zlecenie i przy wsparciu Polsko-Amerykańskiej Fundacji Wolności.

**Zdecydowaną większość - aż 706 z 735 badanych programów - prowadzi jedna instytucja** bądź jeden typ instytucji. **Najczęściej są to jednostki samorządu terytorialnego**, które realizują ponad 500 własnych inicjatyw stypendialnych. **Na drugim miejscu plasują się organizacje pozarządowe**, organizujące blisko 160 programów.

**Pewną słabością badanego systemu stypendiów jest niewielka liczba inicjatyw realizowanych w partnerstwie**, w ramach koalicji dwóch lub więcej podmiotów. Zaledwie 24 z 735 analizowanych programów budowanych jest w ramach współpracy międzysektorowej.

Jeśli chodzi o **rodzaj badanych stypendiów**, w porównaniu z poprzednim zestawieniem, zaobserwowaliśmy:

- wzrost liczby stypendiów naukowych (ze 199 na 237 programów),
- wzrost liczby stypendiów sportowych (z 58 na 152 programy),
- spadek liczby programów stricte artystycznych (z 76 na 64),
- spadek liczby programów naukowo-socjalnych (z 62 na 47),
- wzrost liczby programów naukowo-artystyczno-sportowych (z 34 na 88).

Obserwujemy także **wzrost regionalizacji stypendiów społecznych**: rośnie liczba programów o zasięgu wojewódzkim, powiatowym czy gminnym, a **zmniejsza się liczba (i proporcja) stypendiów ogólnopolskich**.

W przypadku stypendiów o zasięgu regionalnym, **najwięcej realizowanych jest na terenie Mazowsza (65), Śląska (63) i Małopolski (54)**. Mała liczba programów dostępna jest zaś w województwie opolskim (9 inicjatyw) i lubuskim (10 inicjatyw). Dostrzegamy zatem relację między liczbą mieszkańców oraz placówek edukacyjnych a liczbą stypendiów w danym województwie.

Analizowaliśmy również grupę odbiorców stypendiów: analogicznie jak w „[Mapie stypendiów II](#)”, **najwięcej badanych programów (aż 243) dedykowanych jest uczniom**.

**Duża liczba inicjatyw stypendialnych (142) skierowana jest także do studentów**.

Ponadto wyróżniliśmy **programy otwarte dla kilku grup odbiorców: najczęściej są skierowane do uczniów, studentów i innych odbiorców** - mowa głównie o stypendiach sportowych, dla młodych osób osiągających sukcesy sportowe. Stosunkowo dużo jest także **stypendiów dla uczniów i studentów** (niemal 80 inicjatyw) – chodzi m.in. o programy nagradzające osiągnięcia naukowe tych dwóch grup docelowych.

W badaniu analizowaliśmy również relację między rodzajem programu stypendialnego a typem organizatora. Główne wnioski to: **organizacje pozarządowe, firmy i szkoły wyższe najczęściej przyznają stypendia naukowe**, zaś **samorządy najchętniej organizują stypendia sportowe oraz naukowe**.

W przypadku zależności między rodzajem stypendiów a grupą docelową, odnotowaliśmy wysoką liczbę **stypendiów naukowych skierowanych do uczniów** oraz **stypendiów sportowych dla młodych osób uzdolnionych sportowo** (tj. uczniów, studentów i innych). Co więcej, w ostatnich latach wzrosła **liczba stypendiów naukowych dla studentów** oraz **stypendiów hybrydowych (naukowo-artystyczno-sportowych) dla uczniów**.

W odniesieniu do zasięgu badanych inicjatyw, **największa liczba programów samorządowych organizowana jest w województwach: śląskim, mazowieckim oraz pomorskim.** Ponadto, **firmy i organizacje pozarządowe najchętniej oferują stypendia o zasięgu krajowym.**

Jeśli chodzi o relację między grupą docelową stypendiów a zasięgiem programów stypendialnych, to najczęściej **uczniowie są adresatami programów stypendiów regionalnych, a studenci stypendiów ogólnopolskich.**

Z analizy zależności między rodzajem programu stypendialnego a jego zasięgiem wynika, że **programy o zasięgu krajowym mają najczęściej charakter naukowy.** Jednocześnie w województwach dominują **programy naukowe i sportowe.**

Druga część raportu odnosi się do ponad 200 odpowiedzi uzyskanych w ankiecie internetowej. Dzięki kompleksowemu narzędziu badawczemu otrzymaliśmy informacje, które nie są bezpośrednio dostępne w ogłoszeniach na portalu Moje Stypendium.

W ankiecie pytaliśmy o **cel, który przyświeca realizatorom badanych programów stypendialnych.** Respondenci najczęściej wymieniali **wspieranie osób zdolnych i ambitnych, promowanie talentów i osiągnięć oraz motywowanie do dalszego kształcenia.**

W pytaniu o zasięg programu znacząca część badanych wskazała na **jedną gminę.** Drugą najczęstszą odpowiedzią był **zasięg ogólnopolski,** a trzecią - **jeden powiat** (w tym miasta na prawach powiatu).

Wśród pytań pojawiło się także to o dotychczasową liczbę zrealizowanych naborów do programu stypendialnego. Najpopularniejszą odpowiedzią było 10 naborów, zaś średnia wszystkich odpowiedzi wyniosła 11,29. Oznacza to, że badani reprezentują głównie **programy stypendialne istniejące od dłuższego czasu, realizowane cyklicznie.**

W przypadku liczby naborów w ciągu roku, **najczęstsza odpowiedź to jeden, coroczny.**

Zbadaliśmy też stabilność realizowanych stypendiów: **ponad 90% badanych zadeklarowało, że ich program nigdy nie został wstrzymany z przyczyny od nich niezależnej.**

Jeśli chodzi o rodzaj stypendiów, odpowiedzi ankietowanych odzwierciedlają dane z portalu Moje Stypendium. **Zdecydowanie najwięcej stypendiów ma charakter naukowy. Ważną pozycję zajmują również te artystyczne oraz sportowe.** W porównaniu zaś z „[Mapą stypendiów I](#)”, **spada liczba programów socjalnych.**

W ankiecie pytaliśmy też o **kryteria przyznawania wsparcia stypendialnego.** Najpopularniejsze odpowiedzi odnoszą się do **osiągnięć naukowych, artystycznych i sportowych.** Istotne jest także **kryterium dochodu w rodzinie,** a także **działalność społeczna i wolontariat** kandydatów do stypendium.

Analizowaliśmy również **formy wsparcia, jakie stosują organizatorzy w ramach realizowanych programów stypendialnych.** W zdecydowanej większości badane instytucje przekazują określoną kwotę na **konto stypendysty.** Pozostałe, nieliczne wypowiedzi odnoszą się m.in. do **pokrycia kosztów podręczników/innych pomocy dydaktycznych, kursów językowych czy wyjazdu/wycieczki/wakacji.**

Z ankiet dowiedzieliśmy się także, że **najwięcej badanych inicjatyw to stypendia przyznawane jednorazowo** (jedna rata stypendium). Drugą najpopularniejszą odpowiedzią było przekazywanie wsparcia finansowego w postaci 10 rat, zaś trzecia odpowiedź dotyczyła 2 transz stypendialnych.

Interesowało nas też, ile wynosi stypendium dla jednej osoby. W **pytaniu o najniższą wysokość świadczenia średnia wyniosła 3 884,11 złotych**, najmniejszą deklarowaną kwotą było 50 złotych, zaś najwyższą – 40 000 złotych. **W pytaniu o najwyższą wysokość stypendium średnia wyniosła 8 785,56 złotych**, natomiast najniższą wpisaną wartością było 200 złotych, a najwyższą – aż 350 000 złotych.

**Z odpowiedzi na pytanie o całkowity budżet programu stypendialnego w ramach jednego naboru** (tj. kwotę przeznaczoną na stypendia wraz z kosztami organizacyjnymi i administracyjnymi), **najczęściej wymieniano 40 000 złotych**, zaś **średnia z zebranych odpowiedzi wyniosła 443 351,86 złotych**. Mediana w tym pytaniu to **50 000 złotych**.

Z badania wynika, że w Polsce jest **kilkanaście programów mających budżet o wartości min. 1 miliona złotych w ramach jednego naboru stypendialnego**. Jednocześnie istnieje szereg instytucji o dużo skromniejszych środkach: **23 organizacje wskazały budżet na poziomie 1 000 – 10 000 złotych**.

**W sumie wszystkie organizacje, które udzieliły odpowiedzi na to pytanie zadeklarowały łącznie budżet o wysokości 85 123 557 złotych**.

**Odbiorcami stypendiów badanych podmiotów najczęściej byli uczniowie, studenci oraz doktoranci.**

Ankietowane organizacje zapytaliśmy również o to, **ilu stypendystów otrzymało ich wsparcie w ramach ostatniego zakończonego naboru**. Najczęściej badani wskazywali na kategorię **uczniów: aż 130 badanych instytucji przyznało stypendia w sumie 15 360 uczniom**. Drugą najpopularniejszą odpowiedzią byli studenci: **74 organizatorów wskazało, że w ostatnim naborze przyznali wsparcie łącznie 2 879 studentom**.

W odniesieniu do popularności stypendiów, mierzonej **liczbą aplikacji w ostatnim naborze**, odpowiedzi były niezwykle zróżnicowane. **Najczęściej organizatorzy otrzymywali 10, 15 lub 30 wniosków w naborze**, kilka instytucji uzyskało ponad 1 000 wniosków podczas ostatniej rekrutacji, a **jeden program otrzymał aż 20 000 zgłoszeń**.

Wśród naszych ankietowanych **większość (144 odpowiedzi) nie zadeklarowała realizacji programu w partnerstwie z innymi podmiotami**.

Pośród organizacji, które wskazały współpracę z innym podmiotami, **najczęściej (w 20 przypadkach) chodzi o jednego partnera, a drugim miejscu wskazywano zaś na dwóch partnerów (17 odpowiedzi)**. Dwie organizacje zadeklarowały współpracę z ponad 20 podmiotami, a jedna instytucja tworzy koalicję aż 75 współrealizatorów.

**Najczęściej partnerami badanych programów są organizacje pozarządowe, firmy i jednostki samorządu terytorialnego**.

W przypadku źródeł finansowania programu stypendialnego w przewadze wymieniano **dotacje/środki własne samorządu terytorialnego, dotacje/środki własne organizacji pozarządowych**.

**dowych oraz darowizny/środki własne firm. Istotne znaczenie odgrywają też darowizny od osób prywatnych oraz środki z 1% podatku.**

W ankiecie poprosiliśmy także respondentów o wskazanie orientacyjnego **procentowego udziału poszczególnych źródeł w finansowaniu ich programu**. Pierwszym wnioskiem jest **istotne znaczenie środków publicznych**. Po drugie, **duży udział mają źródła finansowania związane z działalnością organizacji pozarządowych** (dotacje bądź środki własne, darowizny indywidualne, zbiórki publiczne czy środki z 1%).

Z uwagi na bezprecedensowy okres badania, zapytaliśmy również o to, **czy pandemia wirusa COVID-19 wpłynęła na realizację programów stypendialnych**. Co ciekawe, ponad połowa badanych instytucji **zadeklarowała, że pandemia nie miała na to wpływu**. Niektóre podmioty **wprowadziły nowe rozwiązania organizacyjne w zakresie realizacji programu stypendialnego, zmieniły sposób składania wniosków, straciły część dotychczasowych źródeł finansowania stypendiów, przesunęły harmonogram naboru/edycji czy zmieniły kryteria przyznania stypendium**. Kilka instytucji wzmocniło zaś swoje inicjatywy dzięki **nawiązaniu współpracy z nowymi partnerami, pozyskaniu nowych źródeł finansowania i zwiększeniu wysokości przyznawanych stypendiów**.

## Program Moje Stypendium – Fundacja Dobra Sieć

Badania i raport zostały zrealizowane w ramach Programu „Moje Stypendium” tworzonego przez Fundację Dobra Sieć w partnerstwie z Polsko-Amerykańską Fundacją Wolności. Głównym elementem programu jest [portal Moje Stypendium](#), będący największym serwisem internetowym o stypendiach w Polsce. Strona jest wiodącym źródłem informacji o możliwościach wsparcia rozwoju uczniów, studentów, artystów i młodych naukowców.

Na portalu [mojestypendium.pl](#) znajdują się:

- bazy ogłoszeń stypendiów, konkursów i staży (obecnie ponad 13 000 informacji z Polski i zagranicy),
- artykuły o stypendiach, edukacji, nowoczesnych technologiach,
- informacje dla organizatorów programów stypendialnych i badania systemu stypendialnego.

W ramach działań programowych realizujemy także promocję, analizę i ewaluację krajowych oraz zagranicznych programów stypendialnych. Fundacja Dobra Sieć, działająca od 2009 roku, jest liderem w zakresie gromadzenia wiedzy o stypendiach i ewaluacji programów stypendialnych w Polsce, a także współautorem zestawu standardów ich prowadzenia ([Karty zasad dobrego programu stypendialnego](#)) oraz [badań i publikacji nt. systemu stypendialnego](#).

## Kwestie definicyjne – co badaliśmy?

Nadrzędnym celem projektu było zdobycie podstawowych informacji dotyczących systemu stypendiów w Polsce przyznawanych przez organizacje pozarządowe, samorządy (urzędy gmin i miast, urzędy marszałkowskie), uczelnie, szkoły średnie i firmy. Chodzi o **społeczne stypendia krajowe, które nie są realizowane wyłącznie z budżetu państwa czy unijnego**. W analizie danych z bazy portalu pomijamy zatem np. stypendia: szkolne, rektora, doktoranckie, socjalne oferowane słuchaczom uczelni publicznych. Badanie dotyczy więc stypendiów samorządów, firm, organizacji pozarządowych, szkół, realizowanych ze środków własnych instytucji oraz:

- organizowanych na terenie Polski dla osób z Polski;
- organizowanych na terenie Polski dla osób z zagranicy (przyjazd do Polski np. w celu nauki/podjęcia studiów, przykład: stypendia im. Lane’a Kirklanda).

Komercyjne konkursy stypendialne (np. w zamian za zakupy w sklepie otrzymuje się jednorazową nagrodę finansową lub voucher) nie były brane pod uwagę w naszej analizie.

Podsumowując, przeprowadziliśmy analizę **segmentu stypendiów społecznych stanowiących uzupełnienie oferty stypendialnej finansowanej ze środków rządowych bądź unijnych oraz niezwykle trudno uchwytnych ze względu na mnogość działających w jego obszarze instytucji i rodzajów przyznawanych przez nie stypendiów**.

## Dlaczego badaliśmy? Cel projektu badawczego

System stypendiów w Polsce to dynamiczny i zróżnicowany obszar, na którym działa kilkaset instytucji wspierających różne grupy społeczne. Organizatorzy programów stypendialnych stawiają sobie za cel wyrównywanie szans, promowanie talentów, wsparcie rozwoju, umożliwienie dobrego „startu w dorosłość”, pomoc materialną najuboższym i nie tylko. Inicjatywy stypendialne skierowane są głównie do dzieci, młodzieży, absolwentów oraz (młodych) naukowców, a także osób utalentowanych artystycznie, naukowo i sportowo. **Pogłębiona analiza istniejących już inicjatyw jest niezbędna do realizacji ambitnych celów towarzyszących tworzeniu programów stypendialnych**. Z tego względu zespół Fundacji Dobra Sieć, na zlecenie i przy wsparciu Polsko-Amerykańskiej Fundacji Wolności, zrealizował kolejne badanie polskich organizacji stypendialnych.

Szczegółowe **badanie systemu stypendiów umożliwi ocenę lokacji środków finansowych przeznaczanych w Polsce na stypendia**. Wiedza ta ułatwia **mądre projektowanie nowych programów stypendialnych, które wypełnią lukę w systemie pomocy**.

Niniejsze badanie – „Mapa stypendiów III” – pozwala również na **analizę jakości programów stypendialnych realizowanych przez polskie organizacje pozarządowe, samorządy i firmy oraz na obserwowanie zmian w strukturze i finansowaniu systemu stypendialnego w Polsce**. Wyniki badań mogą stanowić też użyteczny **argument dla organizatorów programów stypendialnych w dyskusji ze stroną rządową nad zmianą prawa dotyczącego stypendiów**.

Bez rzetelnej wiedzy na temat potrzeb polskiej młodzieży i charakterystyki istniejącego systemu stypendialnego, utrudniona jest również jego **promocja**. Zgromadzenie rzetelnych danych

pozwała nam dysponować unikalną wiedzą ułatwiającą zwiększenie społecznej świadomości na temat sektora stypendiów, a w przyszłości być może również obserwować dalsze trendy zmian w systemie stypendialnym.

W raporcie chcieliśmy przedstawić główne cechy krajowych stypendiów społecznych, w tym:

- liczbę i typ organizatorów,
- liczbę programów stypendialnych,
- skalę i rodzaj programów,
- wysokość wsparcia i budżetu przeznaczanego na programy stypendialne,
- ogólną charakterystykę stypendystów.

Szczególnie istotnym aspektem było **dotarcie do informacji o tym, ile wynoszą stypendia, z jakich środków pochodzą finanse organizatorów** (np. darowizny, dotacje, środki publiczne, etc.), a także **czy programy stypendialne są prowadzone w partnerstwie z innymi podmiotami**.

Było to duże wyzwanie, z uwagi na wrażliwość tych danych oraz ograniczoną praktykę w pozyskiwaniu tego typu informacji od organizatorów społecznych programów stypendialnych. Wiedza dotycząca partnerstw oraz kwestii finansowych jest zatem unikalna. Nie była ona także przedmiotem analizy w poprzednim raporcie Fundacji Dobra Sieć<sup>2</sup>. Tym bardziej cieszymy się, że udało nam się uzyskać odpowiedzi od około 200 respondentów.

Mamy nadzieję, że raport przyczyni się do dalszego rozwoju obszaru stypendialnego, wskaże potencjalne kierunki zmian, wyeksponuje dobre praktyki i standardy realizacji programów stypendialnych, a także skłoni do pogłębionej refleksji nad dotychczasowymi rozwiązaniami.

## Podstawowe pytania badawcze

Kluczowe pytania badawcze, które przyświecały temu projektowi:

- Ile wynoszą stypendia i na jak długo są przyznawane?
- Skąd pochodzą środki na stypendia?
- Jakie rodzaje instytucji stypendialnych wyróżniamy w Polsce?
- Jakiego typu stypendia są przyznawane przez różne instytucje (organizacje pozarządowe, samorządy, firmy, szkoły średnie i wyższe)?
- Jaki jest zasięg stypendiów przyznawanych w Polsce?
- Jaki jest profil beneficjentów programów - stypendystów (miejsce zamieszkania oraz etap edukacji)?
- Czy programy stypendialne są prowadzone w partnerstwie z innymi podmiotami?
- Czy i w jaki sposób programy stypendialne się uzupełniają?
- Jak wygląda mapa stypendiów w Polsce?

<sup>2</sup> Fundacja Dobra Sieć, „Mapa stypendiów II. Raport z badania programów stypendialnych w Polsce 2017-2018”, Warszawa 2019. Raport powstał na zlecenie i przy wsparciu Polsko-Amerykańskiej Fundacji Wolności.

## Metody badawcze – jak badaliśmy?

### Dane z bazy stypendiów krajowych na portalu [mojestypendium.pl](http://mojestypendium.pl)

Badanie „Mapa stypendiów III” jest oparte przede wszystkim na analizie dostępnych w Internecie danych dotyczących stypendiów krajowych zarejestrowanych w bazie portalu [mojestypendium.pl](http://mojestypendium.pl), w okresie 1 stycznia 2019 – 31 grudnia 2020. Są to stypendia przyznawane przez: organizacje pozarządowe, firmy, samorządy (z wyłączeniem stypendiów polegających na dystrybucji środków unijnych bądź rządowych), szkoły (finansowane ze środków własnych), szkoły wyższe (finansowane ze środków własnych), stypendia finansowane przez inne podmioty, np. osoby prywatne. Co ciekawe, **dane te dotyczą aż 735 programów organizowanych przez 581 instytucji**. To imponujący wzrost w porównaniu do danych z lat 2017-2018, gdy wyróżniliśmy 374 instytucje realizujące 494 programy stypendiów krajowych<sup>3</sup>.

Pierwsza część raportu zawiera zatem wyniki pogłębionej analizy społecznych stypendiów krajowych, powstałej na podstawie danych zastanych: informacji zebranych z serwisu [mojestypendium.pl](http://mojestypendium.pl).

### Ankiety online

Dotarcie do źródła, czyli do tych, którzy stypendia przyznają, pozwala na dokładne poznanie uwarunkowań systemu stypendialnego w Polsce. W tym celu **zaprośiliśmy organizatorów programów stypendialnych, których oferty znajdują się na portalu *Moje Stypendium*, do wypełnienia ankiet internetowych**. Pełny kwestionariusz dostępny jest w formacie PDF pod [tym linkiem](#).

Za główne zalety ankiet internetowych uważa się:

- wysoką jakość zebranych danych, w tym uzyskiwanie trafnych odpowiedzi na pytania drażliwe<sup>4</sup>,
- łatwość i szybkość ich wypełniania za pomocą filtrów, narzędzi pozwalających zautomatyzować proces zbierania danych<sup>5</sup>,
- oszczędność zasobów – ankiety te zazwyczaj zmniejszają koszty i czas potrzebny do zebrania danych<sup>6</sup>.

Jedna ankiet dotyczyła jednego programu stypendialnego. Dlatego też instytucje prowadzące kilka programów, były zaproszone do wypełnienia ankiety odpowiednią liczbę razy. O udział w badaniu prosiliśmy osoby posiadające pełny dostęp do informacji na temat programu stypendialnego.

<sup>3</sup>Tamże, s. 3.

<sup>4</sup>P. Siuda, „Ankieta internetowa: zalety i wady – rekapitulacja”, [w:] P. Siuda (red.), „Metody badań online”, Wydawnictwo Naukowe Katedra, Gdańsk 2016, s. 33-36.

<sup>5</sup>Tamże, s. 38-39.

<sup>6</sup>D. Batorski, M. Olcoń-Kubicka, „Prowadzenie badań przez internet – podstawowe zagadnienia metodologiczne”, „Studia Socjologiczne” 2006, nr 3 (182), s. 100-132.

Narzędzie badawcze było przygotowane we współpracy z ekspertem zajmującym się ilościową analizą danych. Na podstawie wskazówek dotyczących treści maili zapraszających do wypełniania ankiet i harmonogramu ich wysyłki, otrzymanych od dr Michała Litwińskiego z Uniwersytetu Ekonomicznego w Poznaniu, zbieraliśmy odpowiedzi od organizatorów programów stypendialnych w okresie od października do grudnia 2020. Proces angażowania podmiotów do udziału w badaniu opierał się na czterokrotnej wysyłce mailowej do organizatorów i koordynatorów programów stypendialnych. W grudniu 2020 przeprowadziliśmy także ostatnią serię zaproszeń do badania poprzez telefoniczne zapytania.

Mimo trudnego (z uwagi na pandemię i nierzadko zmieniony tryb pracy) czasu dla organizatorów stypendiów, **udało nam się uzyskać największą liczbę i odsetek pełnych odpowiedzi w historii badań prowadzonych przez Fundację Dobra Sieć**. Ankiety uzupełniło **niemal 200 podmiotów na nieco ponad 500 instytucji, do których wysłaliśmy zaproszenie**.

Dla porównania, w „Mapie stypendiów” z 2013 roku, odpowiedzi w ankietach internetowych udzieliło 156 organizatorów programów stypendialnych z 309 zaproszonych. Jednocześnie, „spośród nich 14 respondentów oświadczyło, że instytucje, w których pracują, nie przyznają stypendiów społecznych. 76 osób uzupełniło ankiety w całości, a 66 – nie dokończyło ich uzupełniania”<sup>7</sup>.

W przypadku omawianego tu badania **wszystkie ankiety zostały wypełnione kompletnie, a jedynie kilka podmiotów zdecydowało się pominąć odpowiedzi na nieobowiązkowe pytania, dotyczące wrażliwych danych** (m.in. o kwestiach finansowych).

**Problematyczne** okazało się dla niektórych badanych **pytanie dotyczące całkowitego wsparcia przyznawanego stypendystom w ramach programu**. Jako zespół Fundacji zaobserwowaliśmy, że niektóre odpowiedzi mogły dotyczyć nie całkowitego wsparcia, lecz miesięcznej raty stypendiów. Próby dotarcia do rzeczywistych odpowiedzi nie udały się - nierzadko kwoty wsparcia w ramach jednego programu ulegają zmianom z roku na rok. Z tego względu **wyniki zbiorcze mogą okazać się zaniżone**. Jednocześnie jest to **pierwsze od 2013 badanie na taką skalę, odnoszące się do kwestii finansowych wśród stypendiów społecznych**. Zdobyliśmy unikalne dane, mimo pewnych nieścisłości i niemożności dotarcia do wszystkich organizatorów.

Dzięki tak dużej liczbie rzetelnych odpowiedzi od realizatorów programów stypendialnych możemy **zdefiniować luki w systemie pomocy stypendialnej oraz wyeksponować dobre praktyki w zakresie realizacji programów stypendialnych**. **Analiza wyników ankiet internetowych jest tematem drugiej części raportu**.

<sup>7</sup>Fundacja Pracownia Badań i Innowacji Społecznych Stocznia, „Mapa stypendiów. O stypendiach społecznych w Polsce”, Warszawa 2013, s. 4. Raport powstał na zlecenie Fundacji Dobra Sieć, Polsko-Amerykańskiej Fundacji Wolności oraz Fundacji BGŻ.

## Co wiemy o stypendiach w Polsce? Dotychczasowe publikacje

W ciągu kilkunastu ostatnich lat powstało kilka wiodących raportów badawczych dotyczących analizy stypendiów (w tym stypendiów społecznych) w Polsce. Należą do nich następujące publikacje:

- Instytut Obsidian, „[Rynek stypendiów w Polsce. Analiza na zlecenie Akademii Rozwoju Filantropii w Polsce](#)”, Warszawa 2006. Raport powstał w partnerstwie Akademii Rozwoju Filantropii, Metro Group i Fundacji Agory.
- A. Baczko-Dombi, A. Komendant-Brodowska, „[Funkcjonowanie stypendiów w Polsce. Desk research](#)”, Warszawa 2008. Raport został opracowany na zlecenie Polsko-Amerykańskiej Fundacji Wolności i Fundacji Moje Stypendium (obecnie: Fundacja Dobra Sieć).
- Fundacja Pracownia Badań i Innowacji Społecznych Stocznia, „[Mapa stypendiów. O stypendiach społecznych w Polsce](#)”, Warszawa 2013. Raport powstał na zlecenie Fundacji Dobra Sieć, Polsko-Amerykańskiej Fundacji Wolności oraz Fundacji BGŻ.
- Fundacja Dobra Sieć, „[Mapa stypendiów II. Raport z badania programów stypendialnych w Polsce 2017-2018](#)”, Warszawa 2019. Raport powstał na zlecenie i przy wsparciu Polsko-Amerykańskiej Fundacji Wolności.
- Fundacja Dobra Sieć, „[Stypendia branżowe. Narzędzie rozwoju firmy poprzez wsparcie edukacji. Analiza wybranych programów i zestaw rekomendacji](#)”, Warszawa 2020. Raport powstał na zlecenie i przy wsparciu Polsko-Amerykańskiej Fundacji Wolności.

## Podziękowania

Jako zespół Fundacji Dobra Sieć składamy **serdeczne podziękowania wszystkim organizacjom, które przyczyniły się do powstania tego raportu: Polsko-Amerykańskiej Fundacji Wolności oraz ponad 200 instytucjom, które wypełniły ankietę online.** Dzięki licznym odpowiedziom osób tworzących programy stypendialne w Polsce, mogliśmy opracować kompleksowy i ciekawy poznawczo raport. Zaś bez wsparcia merytorycznego i finansowego Polsko-Amerykańskiej Fundacji Wolności nie powstałby ambitny projekt badawczy, przedstawiający system stypendiów społecznych w Polsce.

W sposób szczególny **dziękujemy także dr Michałowi Litwińskiemu**, z którym stworzyliśmy przyjazne dla odbiorców i precyzyjne narzędzie badawcze. Jego wnikliwie uwagi, nieustanne wsparcie, duża wiedza dotycząca metod ilościowych, otwarta i empatyczna postawa oraz szereg inspirujących dyskusji sprawiły, że efekt końcowy przeszedł nasze oczekiwania.

Składamy także **podziękowania dla organizacji biorących udział w naszej diagnozie.** Dzięki uwagom i sugestiom Fundacji Edukacyjnej Przedsiębiorczości, Centrum Myśli Jana Pawła II, Fundacji BNP Paribas oraz Edukacyjnej Fundacji im. Romana Czerneckiego, mogliśmy ulepszyć ankietę internetową, by w jak najwyższym stopniu spełniała oczekiwania i odpowiadała potrzebom organizatorów stypendiów.

Nieustannie **jesteśmy też wdzięczni wszystkim organizatorom stypendiów społecznych**, dzięki którym wiele tysięcy osób rocznie może rozwijać talenty, kontynuować edukację, uzyskać wsparcie w trudnej sytuacji oraz poczuć się docenionym.

# Wyniki badania

14

## Analiza danych portalu Moje Stypendium

Ta część raportu dotyczy **735 społecznych programów stypendialnych organizowanych przez 581 instytucji, które działały w Polsce w latach 2019-2020**. Dane odnoszą się do informacji umieszczonych na portalu Moje Stypendium w okresie **1 stycznia 2019 – 31 grudnia 2020**. Analizowane programy to **stypendia przyznawane przez samorządy, organizacje pozarządowe, firmy, szkoły wyższe i średnie**. Wzięliśmy pod uwagę nie tylko programy realizowane dla polskich obywateli przez polskie instytucje, lecz także inicjatywy skierowane do obcokrajowców na pobyt (badawczy, edukacyjny, etc.) na terenie Polski. Zatem analogicznie do poprzedniej „Mapy stypendiów”, przyjęliśmy szeroką definicję krajowych programów stypendialnych, związaną z realizacją działań w granicach kraju. Całe badanie, jak wspomnieliśmy we wstępie, pomija stypendia realizowane z budżetu państwa (np. stypendia rektora, szkolne).

## Typy organizatorów programów stypendialnych

W bazie portalu Moje Stypendium istnieje 7 kluczowych kategorii opisujących organizatora programu stypendialnego:

- firmy,
- fundacje i stowarzyszenia (uproszczona nazwa odnosząca się do organizacji pozarządowych),
- instytucje rządowe,
- samorządy,

- szkoły średnie,
- szkoły wyższe,
- inne<sup>8</sup>.

Podobnie jak w poprzednim badaniu, najwięcej społecznych programów stypendialnych przyznają samorzady i organizacje pozarządowe. Odnotowaliśmy duży wzrost liczby organizacji: **w latach 2019-2020 aż 363 jednostki samorządowe i 153 fundacje lub stowarzyszenia udzielały pomocy stypendialnej.** Łącznie te dwa podmioty **tworzą niemal 90% wszystkich organizacji objętych badaniem.** A zatem wymienione dwa typy instytucji są zdecydowanie najważniejszymi organizatorami badanych programów stypendialnych. Prawie nie uległa zmianie zaś liczba firm przyznających stypendia – w latach 2017-2018 było to 35 podmiotów, natomiast obecnie odnotowaliśmy 36 przedsiębiorstw zaangażowanych społecznie w tym obszarze. Ponadto, ponad 20 szkół wyższych w Polsce prowadzi własne, unikalne programy stypendialne (oprócz ustawowych świadczeń: rektora, doktoranckich etc.).

Ostatnim badanym typem organizatorów są szkoły średnie: 5 z nich przyznaje pomoc stypendialną ze środków własnych. Wyróżniona instytucja rządowa w tabeli poniżej jest zaś partnerem w dużym społecznym programie stypendialnym, prowadzonym przez koalicję organizacji.

Najważniejszym trendem, który zaobserwowaliśmy, jest **skokowy wzrost liczby jednostek samorządowych przyznających stypendia:** z 170 na 363 podmioty w okresie od 2017-2018 do 2019-2020.

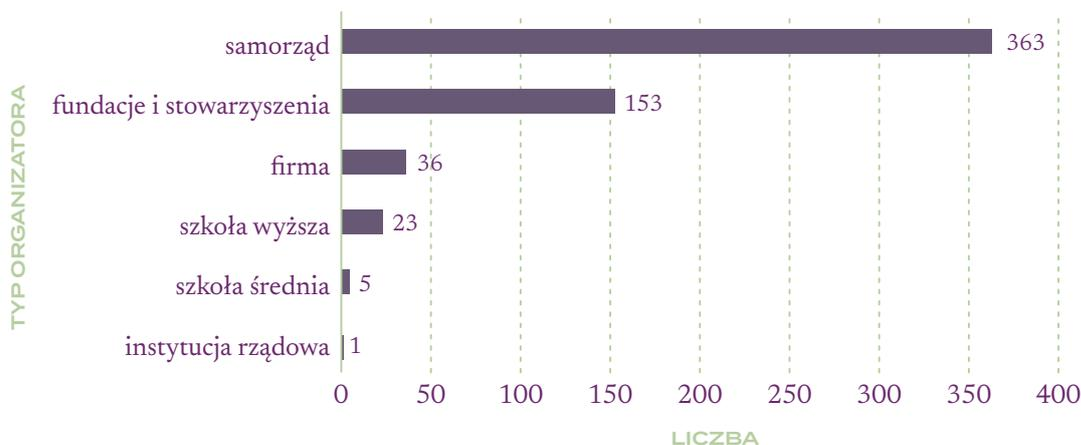

TYPY ORGANIZATORÓW STYPENDIALNYCH

<sup>8</sup> Kategoria „inny” używana jest jedynie w przypadkach, gdy organizator programu stypendialnego nie odpowiada żadnej z pozostałych sześciu typów instytucji. Jak wspominaliśmy w poprzednim badaniu, kategoria ta używana jest w bazie nadzwyczaj rzadko, w stopniu marginalnym. Wynika to z wyczerpującego określenia typów instytucji (osób prawnych) na podstawie ponad 10-letnich obserwacji i analiz społecznego systemu stypendialnego w Polsce. Jednocześnie, z uwagi na dynamikę zmian i możliwość pojawienia się nowych lub nietypowych programów, posługujemy się otwartą kategorią „inny” (typ organizatora).

## Organizacje stypendialne – liczba realizowanych programów

Gdy analizowaliśmy dane z portalu Moje Stypendium dotyczące liczby programów stypendialnych, wyróżniliśmy dwa typy sytuacji: gdy stypendia przyznawane są przez jedną instytucję oraz gdy dany program stypendialny realizowany jest przez minimum dwie różne organizacje (np. firmę i organizację pozarządową).

**Zdecydowana większość badanych inicjatyw ma jednego, wyraźnego organizatora: aż 711 z 735 analizowanych programów prowadzi jedna instytucja** bądź jeden typ instytucji. **Wśród organizatorów prym wiodą** – podobnie jak w poprzednich latach – **samorządy**. Ponad 500 stypendiów przyznają zatem jednostki samorządu terytorialnego. Są to programy o regionalnym lub lokalnym charakterze, obejmującym osoby uczące się, mieszkające, działające czy też studiujące na terenie jednej, lub kilku gmin, powiatów, lub w ramach konkretnego województwa.

**Drugim wiodącym typem organizacji stypendialnych są fundacje i stowarzyszenia, prowadzące niemal 160 własnych programów.** Firmy realizują zaś 25 społecznych programów stypendialnych (fundacje korporacyjne nie są tu wliczane – uznajemy je jako fundacje), a szkoły wyższe – 17. Od początku istnienia programu Moje Stypendium obserwujemy niskie zaangażowanie przedsiębiorstw w tworzenie lub wspieranie inicjatyw stypendialnych w Polsce. Jest to niewykorzystany potencjał, ponieważ firmy mogłyby zaangażować się długofalowo w ważny społecznie program: być twórcą, sponsorem lub partnerem merytorycznym stypendiów na poziomie lokalnym lub krajowym.

16

Dobłą praktyką w zakresie systematycznego zaangażowania zarówno dużych, jak i mniejszych, lokalnych firm w realizację programu stypendialnego jest partnerstwo w ramach [Biłgorajskiego Funduszu Stypendialnego](#). Fundacja Fundusz Lokalny Ziemi Biłgorajskiej (FFLZB) to niezależna, apolityczna organizacja filantropijna działająca na obszarze powiatu biłgorajskiego i gminy Zwierzyniec, oparta na amerykańskich wzorcach community foundation. Od początku istnienia angażuje wielu [darczyńców i partnerów](#) w ramach przekazywania środków finansowych na rzecz poprawy warunków życia społeczności lokalnej.

**Zdecydowaną mniejszość stanowią programy realizowane w partnerstwie, w ramach koalicji dwóch lub więcej podmiotów. Można to uznać za słabość segmentu stypendiów społecznych.** Jak czytamy w [Karcie zasad dobrego programu stypendialnego](#) (punkt 5): „Dobre programy stypendialne budowane są wspólnie. Tworzone we współpracy z koalicją partnerów zwiększają wiarygodność inicjatyw stypendialnych oraz pomagają w ich promocji. Dla indywidualnych darczyńców jest to szansa na zaangażowanie w swoje prace niezależnych ekspertów. Pozyskanie wielu uczestników życia społecznego nie tylko sprawia, że łatwiej jest dotrzeć do młodych ludzi potrzebujących wsparcia, lecz także pomaga w pozyskaniu nowych fundatorów i sojuszników”.

Tymczasem według danych z portalu Moje Stypendium, **zaledwie 24 z 735 badanych programów budowanych jest w ramach współpracy międzysektorowej.**

współpraca międzysektorowa (3,3%)

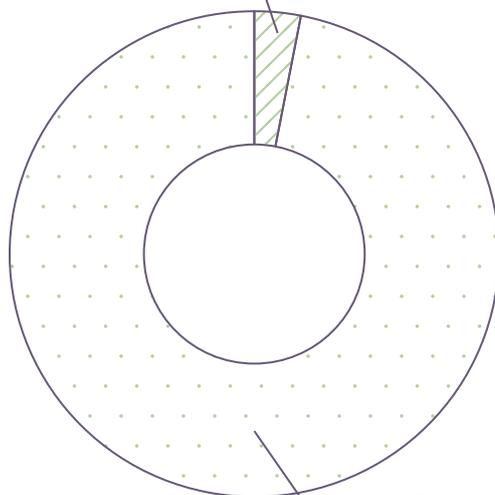
współpraca wewnątrzsektorowa  
lub jedna instytucja (96,7%)

#### PROCENTOWY ROZKŁAD PROGRAMÓW REALIZOWANYCH W PARTNERSTWIE ORAZ SAMODZIELNIE

Część z programów tworzona jest również w ramach partnerstw wewnątrzsektorowych, na przykład gdy fundacja i stowarzyszenie bądź dwie firmy realizują wspólnie program. Ponadto, w niektórych przypadkach organizatorzy nawiązują **mniej formalne partnerstwa**, a prowadzenie i promocję programu wspierają sympatycy oraz instytucjonalni sojusznicy. Niezmiernie rzadko jest to jednak odzwierciedlone w oficjalnych dokumentach i ogłoszeniach programów stypendialnych.

**Dobrym przykładem programu stypendialnego prowadzonego w ramach ścisłej współpracy z wieloma różnorodnymi instytucjami są Stypendia Pomostowe.** Jak czytamy [na stronie inicjatywy](#):

„Program Stypendiów Pomostowych jest wspólnym przedsięwzięciem liczного grona renomowanych Partnerów – firm i instytucji społecznie odpowiedzialnych. Dzięki temu jest jednym z największych pozarządowych programów stypendialnych w Polsce, a Fundatorzy mają pewność, że podjęta przez nich misja wyrównywania szans edukacyjnych jest realizowana w najskuteczniejszy sposób”.

Stworzenie i utrzymanie sieci zaufanych partnerów oraz odpowiednia komunikacja dotycząca koalicji programu stanowi długofalowe, podejmowane systematycznie wyzwanie. Dla wielu nowo powstałych inicjatyw może się wydawać zbyt dużym i trudnym przedsięwzięciem. Jednak poświęcenie czasu i energii na **wypracowanie rzetelnych, stabilnych więzi z instytucjami oraz osobami, które wspierają program merytorycznie, finansowo, a także wizerunkowo jest inwestycją nie do przecenienia.** Ma to szczególne znaczenie w okresie trudności ekonomicznych, przy wprowadzaniu zmian w programie oraz budowaniu pozytywnego wizerunku stypendiów.

Szczegółowy wykaz typów organizatorów badanych programów przedstawia poniższy wykres.

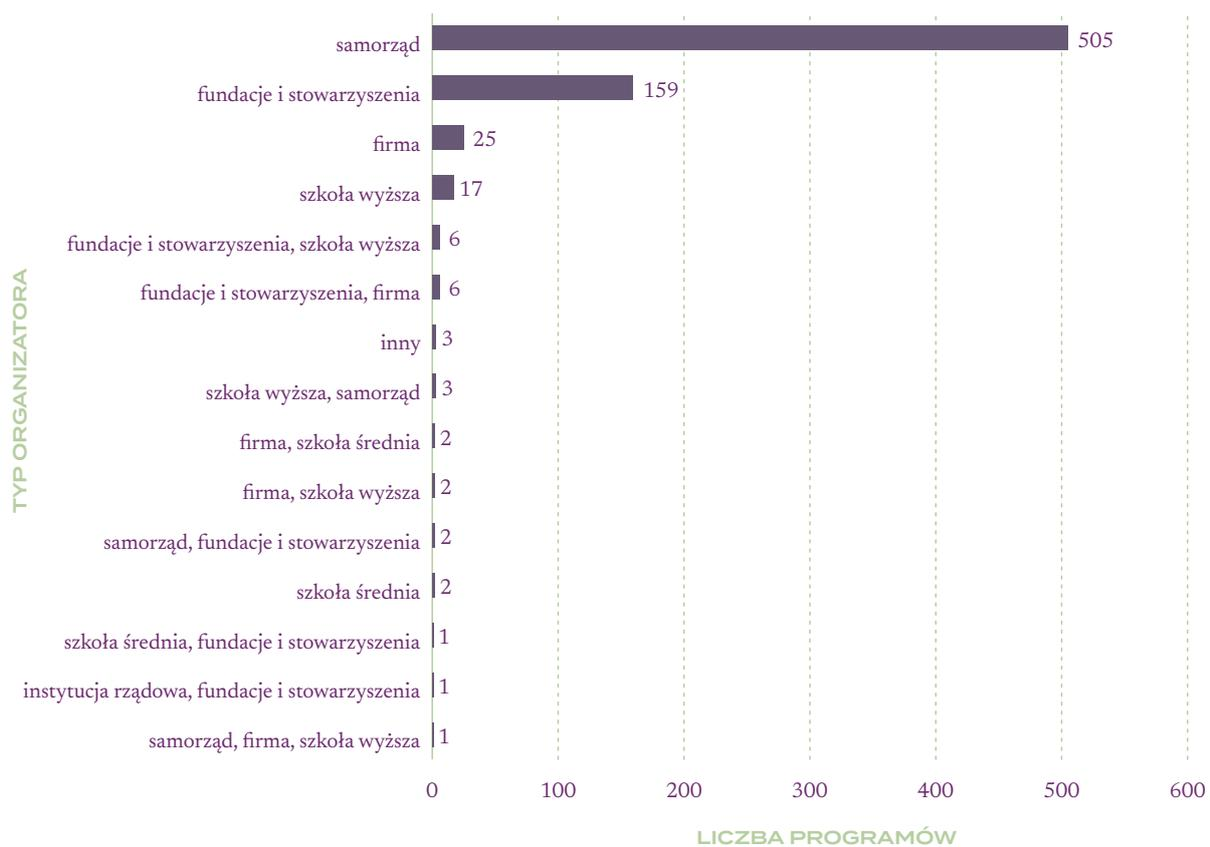

LICZBA PROGRAMÓW STYPENDIALNYCH REALIZOWANYCH PRZEZ POSZCZEGÓLNE TYPY ORGANIZATORÓW

## Rodzaje programów stypendialnych

W serwisie [www.mojestypendium.pl](http://www.mojestypendium.pl) wyróżniamy 6 następujących rodzajów programów stypendialnych:

- artystyczne (dedykowane osobom uzdolnionym artystycznie, głównie w dziedzinie plastyki, rzeźby i tańca – amatorom i profesjonalistom),
- muzyczne (skierowane do profesjonalistów i amatorów osiągających sukcesy w dziedzinie muzyki),
- naukowe (oparte na kryteriach naukowych – głównie średniej ocen, wynikach w konkursach edukacyjnych, działalności badawczej),
- socjalne (przyznawane osobom w trudnej sytuacji życiowej, zazwyczaj na podstawie wysokości dochodu na osobę w rodzinie),
- sportowe (udzielane za osiągnięcia i wyniki w dziedzinie sportu),
- inne (oparte na innych kryteriach niż wyżej wymienione, np. stypendia dla bibliotekarek).

W przypadku typów przyznawanych stypendiów zaobserwowaliśmy nowe trendy. Do znaczących zmian, w porównaniu z poprzednim badaniem, należą:

- wzrost liczby stypendiów naukowych (ze 199 na 237 programów),

- duży wzrost liczby stypendiów sportowych (z 58 na 152 programy),
- spadek liczby programów stricte artystycznych (z 76 na 64),
- spadek liczby programów naukowo-socjalnych (z 62 na 47),
- duży wzrost liczby programów naukowo-artystyczno-sportowych (z 34 na 88).

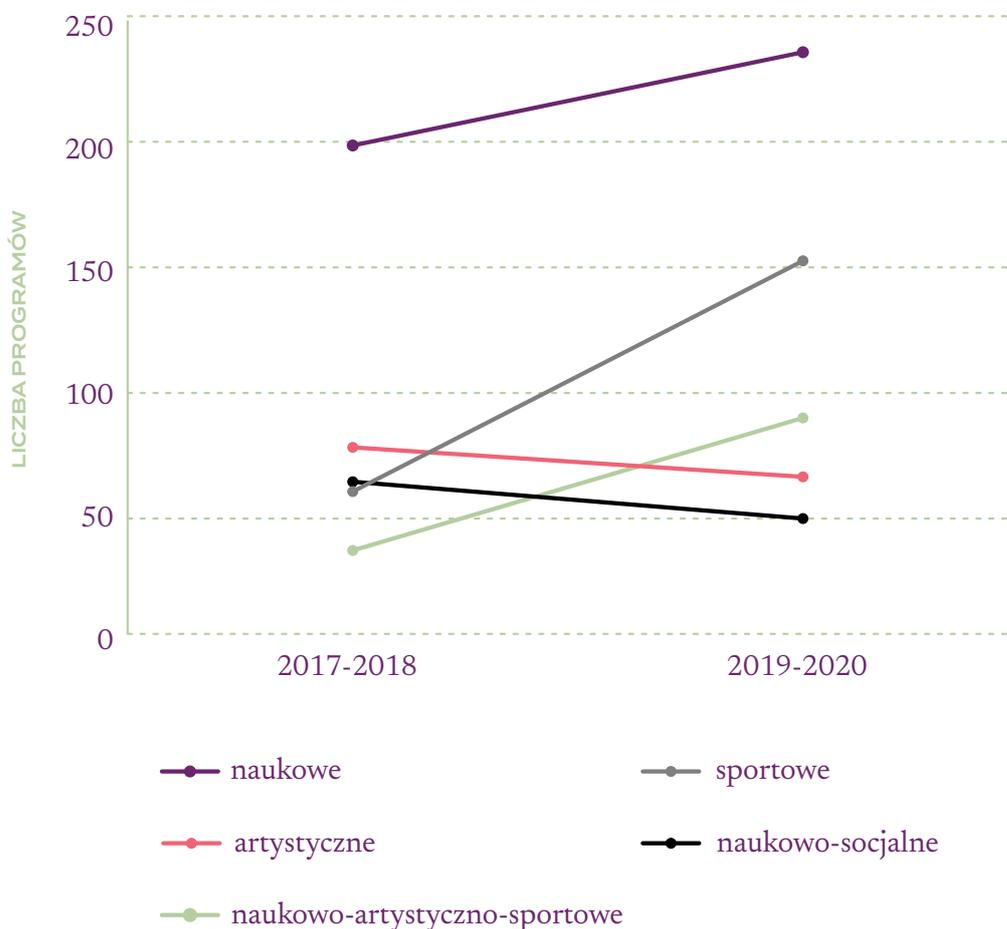

RÓŻNICE W LICZBIE PROGRAMÓW STYPENDIALNYCH  
W LATACH 2017-2020 Z PODZIAŁEM NA TYP

Skokowy **wzrost liczby programów o charakterze sportowym**, a także **programów stypendialnych dla osób utalentowanych w różnych dziedzinach** (nauka, sport, sztuka) wynika głównie z coraz większego (ilościowego) zaangażowania samorządów w tworzenie programów stypendialnych. Wsparcie dla sportowców oraz mieszkańców gminy, powiatu czy województwa uzdolnionych naukowo, artystycznie bądź sportowo to zdecydowanie domena jednostek samorządu terytorialnego.

Niewielki spadek liczby programów skierowanych wyłącznie dla artystów jest częściowo niwelowana poprzez większą liczbę programów hybrydowych - naukowo-artystyczno-sportowych.

Zaskoczeniem może być systematyczny (od 2013, gdy opublikowana została pierwsza „Mapa stypendiów”) **spadek liczby stypendiów naukowo-socjalnych przy jednoczesnym nieustającym wzroście wszystkich badanych stypendiów**. Społeczne programy stypendialne coraz rzadziej łączą się z kryteriami ekonomicznymi, z trudną sytuacją życiową kandydatów. Coraz

większe znaczenie mają zaś osiągnięcia i umiejętności stypendystów. Może to wynikać z:

- istnienia programów rządowych (m.in. [Program Rodzina 500+](#), stworzony jako „główny instrument polityki rodzinnej realizujący trzy główne cele: poprawa sytuacji demograficznej, redukcja ubóstwa wśród najmłodszych, inwestycja w rodzinę”; [stypendium szkolne](#) - świadczenie o charakterze socjalnym dla uczniów wypłacane przez urząd gminy, a dofinansowane z budżetu państwa),
- świadomego traktowania stypendiów społecznych jako inwestycji w rozwój organizacji oraz narzędzia promocji talentów i osiągnięć, przy eliminowaniu piętna zapomogi czy skojarzenia ze wsparciem wyłącznie dla uboższych osób (por. [Stylebook komunikacji zadaniowej dla stypendiów w Polsce](#)).

Udział najpopularniejszych rodzajów stypendiów w segmencie badanych świadczeń społecznych obrazuje poniższy wykres:

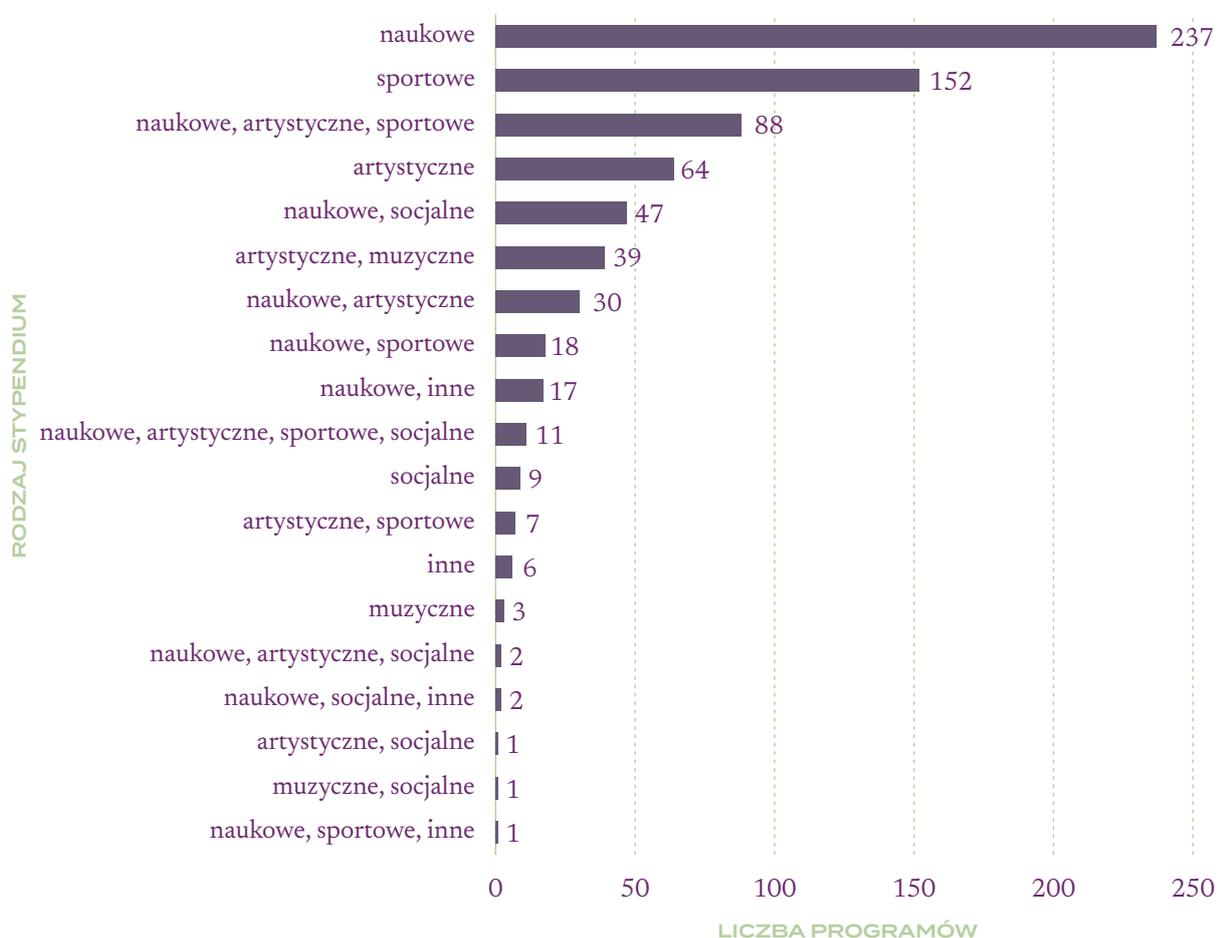

#### RODZAJE STYPENDIÓW W SEGMCIE BADANYCH ŚWIADCZEŃ SPOŁECZNYCH

### Zasięg programów

Dane o stypendiach krajowych na portalu opierają się na uproszczonym opisie zasięgu programów. Uwzględniamy zasięg stypendiów na poziomie województwa. Zapis w bazie Moje Stypendium pozwala zatem wyróżnić programy realizowane na terenie całego kraju (kategoria „ogólnopolskie”), na terenie jednego województwa, bądź kilku województw. Wśród badanych programów, w szczególności realizowanych przez samorządy, istnieją oczywiście takie, których

zasięg dotyczy jedynie jednej gminy lub powiatu. W tej części skupiamy się jednak na analizie na poziomie krajowym i wojewódzkim. Bardziej szczegółowe odpowiedzi dotyczące zasięgu programów otrzymaliśmy w ankiecie internetowej (por. druga część raportu).

Co istotne, zasięg w przypadku programów stypendialnych jest ustalany przez organizatora z uwagi na:

- miejsce zamieszkania bądź zameldowania kandydatów,
- miejsce nauki (szkoła/studia) kandydatów,
- miejsce realizacji działań (np. w przypadku niektórych stypendiów artystycznych).

Powstałym w ostatnich latach trendem jest **wzrost regionalizacji stypendiów społecznych**: zwiększyła się liczba programów o zasięgu wojewódzkim, powiatowym czy gminnym, a zmniejszyła się liczba stypendiów ogólnopolskich. Wiąże się to ze znaczącym wzrostem liczby programów samorządowych, przyznawanych dla mieszkańców bądź osób działających/uczących się na terenie gminy, powiatu lub województwa. Niepokoić może jednocześnie **spadek liczby programów o szerokim zasięgu**, dostępnych dla kandydatów niezależnie od miejsca pobytu lub aktywności. Przypomnijmy, że ogólna liczba analizowanych programów znacząco wzrosła, a mimo to w ostatnich dwóch latach zanotowaliśmy o kilkanaście mniej inicjatyw o zasięgu krajowym. W latach 2017-2018 stypendia ogólnopolskie stanowiły niemal 30% wszystkich badanych programów (łącznie 147 inicjatyw), zaś w okresie 2019-2020 **inicjatywy krajowe odpowiadały niecałemu 18% wszystkich badanych stypendiów** (w sumie 131 programów).

W przypadku stypendiów o zasięgu regionalnym, proporcje pozostały bez zmian. Analogicznie do poprzedniego badania, **najwięcej stypendiów przyznaje się na terenie Mazowsza (65 programów), Śląska (63 programy) oraz Małopolski (54 programy)**. Bardzo niewiele



ZASIĘG PROGRAMU	LICZBA
ogólnopolskie	131
dolnośląskie, kujawsko-pomorskie, lubelskie, lubuskie, mazowieckie, podkarpackie, podlaskie, pomorskie, świętokrzyskie, wielkopolskie, zachodniopomorskie	1
dolnośląskie, mazowieckie, pomorskie, śląskie	1
lubelskie, mazowieckie	1
dolnośląskie, śląskie	1
lubuskie, wielkopolskie	1
podlaskie, mazowieckie, warmińsko-mazurskie, lubelskie	1
<b>SUMA</b>	<b>735</b>

ZASIĘG PROGRAMÓW STYPENDIALNYCH

programów dotyczy zaś województwa opolskiego (9 inicjatyw) i lubuskiego (10 inicjatyw). Utrzymuje się zatem związek między liczbą mieszkańców i placówek edukacyjnych a liczbą stypendiów w danym województwie.

## Grupa docelowa programów stypendialnych

Szczególnie istotnym aspektem badania programów stypendialnych jest odpowiedź na pytanie, do kogo są skierowane. W systematycznej analizie stypendiów na portalu Moje Stypendium odnosimy się do grup wyróżnionych ze względu na etap edukacji, w którym uczestniczą.

Dane z bazy serwisu opierają się na następujących kategoriach odbiorców stypendiów:

- uczniowie,
- studenci,
- absolwenci,
- doktoranci,
- naukowcy,
- inni (niezaliczający się do żadnego z powyższych typów odbiorców, np. bibliotekarki, sportowcy, którzy zakończyli edukację formalną).

Badane programy w znacznej mierze dedykowane są konkretnej grupie odbiorców, np. uczniom szkół podstawowych, osobom o statusie studenta lub doktoranta, naukowcom (osobom ze stopniem naukowym doktora). Niemniej jednak, nie istnieje idealna kategoria, odnosząca się do wszystkich potencjalnych kandydatów stypendiów krajowych. Mamy do czynienia m.in. ze stypendiami dla osób pełnoletnich o znaczących osiągnięciach artystycznych/sportowych, programami dla określonych grup zawodowych (np. stypendia dla bibliotekarek) czy dla kilku grup jednocześnie (np. stypendia naukowe dla uczniów, studentów i doktorantów). W celu ułatwienia zrozumienia analizy grup docelowych badanych stypendiów, poniżej znajduje się podsumowanie zasad dodawania informacji do bazy portalu Moje Stypendium.

## Zasady dodawania stypendiów krajowych w serwisie Moje Stypendium – grupa docelowa

### Uczniowie – grupa oznaczona w ogłoszeniu, jeśli:

- ogłoszenie wprost skierowane jest do uczniów (szkół podstawowych i ponadpodstawowych),
- ogłoszenie skierowane jest dla młodzieży (juniorzy) uzdolnionej sportowo, artystycznie – z pominięciem kryterium wieku.

### Studenci – grupa oznaczona w ogłoszeniu, jeśli:

- ogłoszenie wprost skierowane jest do studentów (studiów licencjackich, inżynierskich i magisterskich),
- ogłoszenie dedykowane jest do maturzystów na rozpoczęcie/realizację studiów (np. [Stypendia Pomostowe](#)),
- ogłoszenie wskazujące na możliwość aplikowania przez młodzież uzdolnioną sportowo, artystycznie – z pominięciem kryterium wieku.

**Absolwenci – grupa oznaczona w ogłoszeniu, jeśli:**

- ogłoszenie wprost skierowane jest do absolwentów studiów,
- ogłoszenie adresowane jest do osób uzdolnionych artystycznie – z pominięciem kryterium wieku,
- ogłoszenie dedykowane jest do każdego,
- ogłoszenie skierowane jest do osób pełnoletnich,
- ogłoszenie adresowane jest do nauczycieli, animatorów, liderów, osób z doświadczeniem zawodowym.

**Doktoranci – grupa oznaczona w ogłoszeniu, jeśli:**

- ogłoszenie wprost skierowane jest do doktorantów,
- ogłoszenie dotyczy stypendium na studia doktoranckie,
- ogłoszenie dotyczy młodych naukowców.

**Naukowcy – grupa oznaczona w ogłoszeniu, jeśli:**

- ogłoszenie wprost skierowane jest do naukowców/młodych naukowców/doświadczonych naukowców, osób ze stopniem doktora,
- ogłoszenie dotyczy stypendium typu post-doc (podoktorskie).

**Inni – grupa oznaczona w ogłoszeniu, jeśli:**

- grupa jest nietypowa, niepowiązana z ww. kategoriami (np. stypendia dla bibliotekarek),
- ogłoszenie dotyczy osób uzdolnionych, niezależnie od wieku czy etapu edukacji – jako dodatkowa kategoria,
- ogłoszenie skierowane jest do każdego, jako dodatkowa kategoria,
- ogłoszenie skierowane jest do osób pełnoletnich,
- ogłoszenie skierowane jest do liderów, osób z doświadczeniem zawodowym – jako dodatkowa kategoria.

**Do kogo skierowane są stypendia?**

Podobnie jak w badaniu „[Mapa stypendiów II](#)”, **najwięcej programów stypendialnych w kraju skierowanych jest do uczniów: w latach 2019-2020 wyróżniliśmy aż 243 tego typu inicjatywy.** To wzrost o ponad 100 nowych programów dla uczniów w stosunku do lat 2017-2018.

Wśród programów dedykowanych jednej grupie powiązanej z etapem edukacji, **na drugim miejscu plasują się stypendia dla studentów – to aż 142 programy realizowane w latach 2019-2020** (w porównaniu z 84 w latach 2017-2018).

Ponadto, wyróżniliśmy 14 programów dla doktorantów i tylko 2 inicjatywy skierowane jedynie dla naukowców.

Wśród analizowanych programów **przeważają stypendia skierowane do kilku grup odbiorców** z przyjętej na portalu Moje Stypendium listy. Najwięcej tego typu stypendiów

dedykowanych jest jednocześnie uczniom, studentom i innym odbiorcom – chodzi głównie o stypendia sportowe, dla młodych osób o osiągnięciach w dziedzinie sportu.

Relatywnie dużo, bo **niemal 80 programów, dotyczy uczniów i studentów** – są to często programy nagradzające osiągnięcia naukowe.

Na uwagę zasługują również czwarta co do liczebności grupa programów, skierowana do studentów, absolwentów i innych osób. W naszym serwisie to głównie inicjatywy dla osób pełnoletnich, osiągających dobre wyniki w sporcie lub sztuce.

Szczegółowy wykaz grup docelowych badanych programów znajduje się na wykresie poniżej.

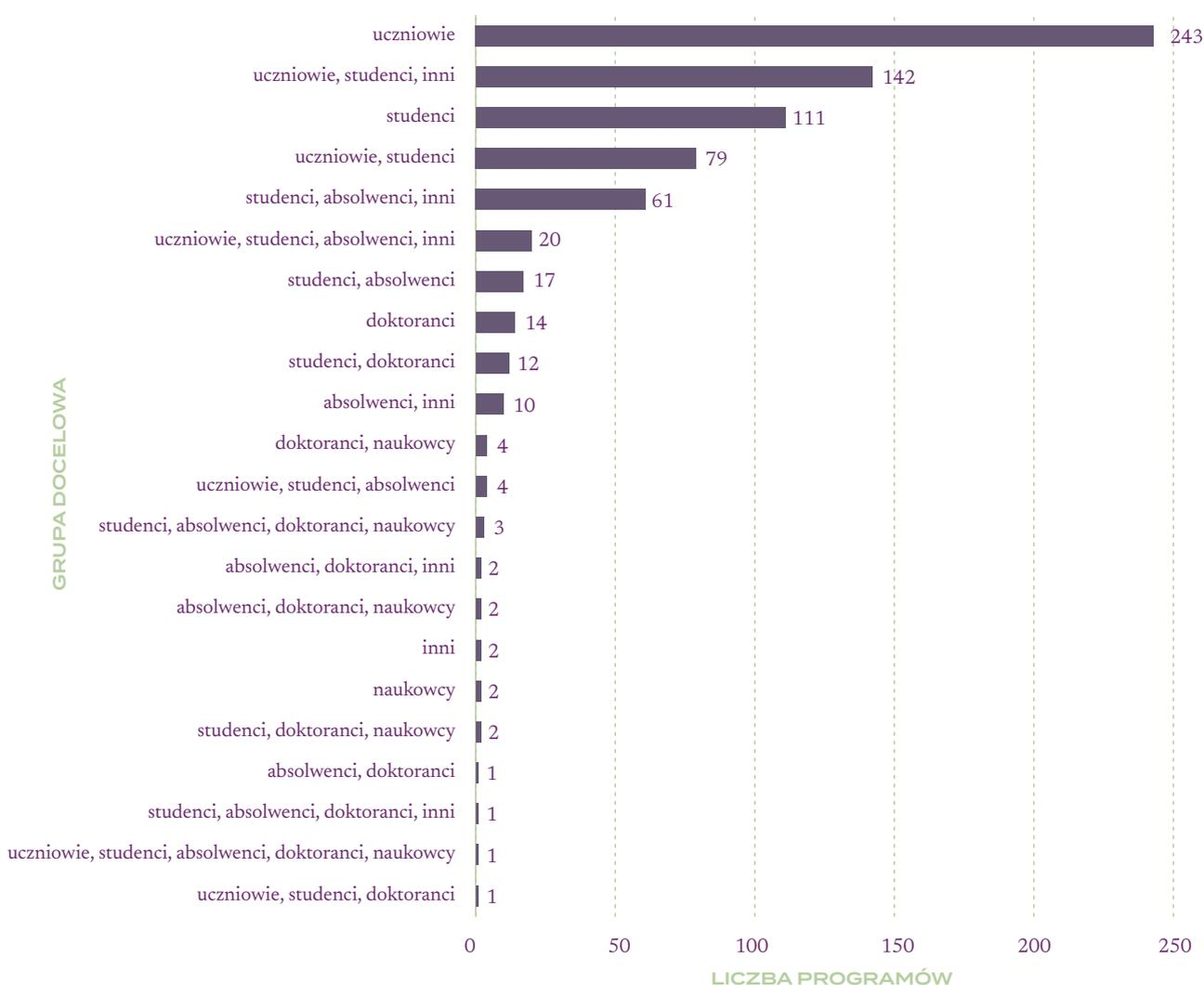

GRUPY DOCELOWE BADANYCH PROGRAMÓW STYPENDIALNYCH

## Relacje i zależności – czego więcej możemy dowiedzieć się o stypendiach w Polsce?

W poprzedniej części raportu skupiliśmy się na ogólnych cechach społecznych programów stypendialnych, przyznawanych na terenie Polski. Na kolejnych stronach przedstawimy zaś związek między poszczególnymi aspektami badanych stypendiów. Odpowiemy zatem na pytania:

- Jakie rodzaje stypendiów przyznawane są przez różne typy organizatorów stypendialnych?
- Jakie rodzaje stypendiów skierowane są do poszczególnych grup odbiorców?
- Jaki jest zasięg programów stypendialnych przyznawanych przez różne typy instytucji?
- Do kogo kierują stypendia poszczególne typy organizatorów programów?
- Jaki jest zasięg stypendiów kierowanych do różnych typów odbiorców?
- Jaki jest zasięg stypendiów różnego rodzaju?

### Rodzaj stypendiów a typ instytucji stypendialnych

W omawianym tu badaniu przyjrzelśmy się również, jaki jest związek między rodzajem programu stypendialnego a typem instytucji przyznającej wsparcie. Podobnie jak w uprzednich latach, **organizacje pozarządowe, firmy i szkoły wyższe najczęściej przyznają stypendia naukowe.**

Jednocześnie **w przypadku samorządów obecnie najczęściej realizowaną formą pomocy są stypendia sportowe** (aż 147 tego typu inicjatyw). Tuż za nimi plasują się naukowe stypendia jednostek samorządu terytorialnego – to 145 programów w całej Polsce. Samorządy chętnie organizują także stypendia hybrydowe - naukowo-artystyczno-sportowe, skierowane do osób mieszkających/działających/uczących się na terenie ich jednostki samorządowej i uzdolnionych w sferze nauki, sztuki lub sportu.

**Fundacje i stowarzyszenia, oprócz stypendiów naukowych (50 programów), wiodą prym w realizacji programów o charakterze naukowo-socjalnym (30 inicjatyw).** Istnieje także 12 programów pozarządowych o charakterze naukowo-artystyczno-sportowym oraz tyle samo autorskich inicjatyw łączących cechy programu naukowego z innym (chodzi np. o programy premiujące osiągnięcia naukowe i działalność społeczną).

**Firmy zaś realizują jedynie 5 programów o charakterze hybrydowym (naukowo-artystyczno-sportowym) i 3 programy artystyczne.** Najwięcej jest **naukowych programów firm** (12 w całej Polsce).

**Szkoły wyższe organizują zdecydowanie najwięcej własnych programów naukowych (15 inicjatyw).**

Opisany typ relacji szczegółowo ukazuje tabela na stronie 26.

	naukowe	sportowe	naukowe, artystyczne, sportowe	artystyczne	naukowe, socjalne	artystyczne, muzyczne	naukowe, artystyczne	naukowe, sportowe	naukowe, inne	naukowe, artystyczne, sportowe, socjalne	socjalne	artystyczne, sportowe	inne	muzyczne	naukowe, artystyczne, socjalne	naukowe, socjalne, inne	artystyczne, socjalne	muzyczne, socjalne	naukowe, sportowe, inne	SUMA
samorząd	145	147	69	46	11	34	22	13	4	5	1	7	0	0	0	0	0	1	0	505
fundacje i stowarzyszenia	50	4	12	11	30	5	7	5	12	6	7	0	2	2	2	2	1	0	1	159
firma	12	0	5	3	1	0	1	0	0	0	0	0	3	0	0	0	0	0	0	25
szkół wyższa	15	0	0	1	0	0	0	0	0	0	0	0	0	1	0	0	0	0	0	17
fundacje i stowarzyszenia, szkół wyższa	5	0	0	1	0	0	0	0	0	0	0	0	0	0	0	0	0	0	0	6
fundacje i stowarzyszenia, firma	1	1	1	1	1	0	0	0	0	0	0	0	1	0	0	0	0	0	0	6
inny	1	0	0	0	2	0	0	0	0	0	0	0	0	0	0	0	0	0	0	3
szkół wyższa, samorząd	2	0	0	1	0	0	0	0	0	0	0	0	0	0	0	0	0	0	0	3
firma, szkół średnia	2	0	0	0	0	0	0	0	0	0	0	0	0	0	0	0	0	0	0	2
firma, szkół wyższa	1	0	0	0	0	0	0	0	0	0	1	0	0	0	0	0	0	0	0	2
samorząd, fundacje i stowarzyszenia	0	0	0	0	1	0	0	0	1	0	0	0	0	0	0	0	0	0	0	2
szkół średnia	0	0	1	0	1	0	0	0	0	0	0	0	0	0	0	0	0	0	0	2
szkół średnia, fundacje i stowarzyszenia	1	0	0	0	0	0	0	0	0	0	0	0	0	0	0	0	0	0	0	1
instytucja rządowa, fundacje i stowarzyszenia	1	0	0	0	0	0	0	0	0	0	0	0	0	0	0	0	0	0	0	1
samorząd, firma, szkół wyższa	1	0	0	0	0	0	0	0	0	0	0	0	0	0	0	0	0	0	0	1
<b>SUMA</b>	<b>237</b>	<b>152</b>	<b>88</b>	<b>64</b>	<b>47</b>	<b>39</b>	<b>30</b>	<b>18</b>	<b>17</b>	<b>11</b>	<b>9</b>	<b>7</b>	<b>6</b>	<b>3</b>	<b>2</b>	<b>2</b>	<b>1</b>	<b>1</b>	<b>1</b>	<b>735</b>

## RODZAJ STYPENDIÓW A TYP INSTYTUCJI STYPENDIALNYCH

	naukowe	sportowe	naukowe, artystyczne, sportowe	artystyczne	naukowe, socjalne	artystyczne, muzyczne	naukowe, artystyczne	naukowe, sportowe	naukowe, inne	naukowe, artystyczne, sportowe, socjalne	socjalne	artystyczne, sportowe	inne	muzyczne	naukowe, artystyczne, socjalne	naukowe, socjalne, inne	artystyczne, socjalne	muzyczne, socjalne	naukowe, sportowe, inne	SUMA
uczniowie	100	7	60	4	13	6	20	12	6	5	2	1	1	1	2	1	0	1	1	243
uczniowie, studenci, inni	1	135	1	1	0	0	0	0	0	0	0	4	0	0	0	0	0	0	0	142
studenci	61	2	5	4	21	0	3	1	5	1	5	0	2	1	0	0	0	0	0	111
uczniowie, studenci	18	1	22	4	13	2	5	4	0	5	2	0	1	0	0	1	1	0	0	79
studenci, absolwenci, inni	0	1	0	38	0	21	0	0	1	0	0	0	0	0	0	0	0	0	0	61
uczniowie, studenci, absolwenci, inni	1	4	0	5	0	8	0	0	0	0	0	1	0	1	0	0	0	0	0	20
studenci, absolwenci	14	0	0	2	0	0	0	1	0	0	0	0	0	0	0	0	0	0	0	17
doktoranci	13	0	0	0	0	0	1	0	0	0	0	0	0	0	0	0	0	0	0	14
studenci, doktoranci	11	0	0	0	0	0	0	0	1	0	0	0	0	0	0	0	0	0	0	12
absolwenci, inni	1	0	0	5	0	1	1	0	2	0	0	0	0	0	0	0	0	0	0	10
doktoranci, naukowcy	4	0	0	0	0	0	0	0	0	0	0	0	0	0	0	0	0	0	0	4
uczniowie, studenci, absolwenci	0	2	0	0	0	0	0	0	1	0	0	1	0	0	0	0	0	0	0	4
studenci, absolwenci, doktoranci, naukowcy	3	0	0	0	0	0	0	0	0	0	0	0	0	0	0	0	0	0	0	3
absolwenci, doktoranci, inni	1	0	0	0	0	1	0	0	0	0	0	0	0	0	0	0	0	0	0	2
absolwenci, doktoranci, naukowcy	2	0	0	0	0	0	0	0	0	0	0	0	0	0	0	0	0	0	0	2
inni	0	0	0	0	0	0	0	0	0	0	0	0	2	0	0	0	0	0	0	2
naukowcy	2	0	0	0	0	0	0	0	0	0	0	0	0	0	0	0	0	0	0	2
studenci, doktoranci, naukowcy	1	0	0	0	0	0	0	0	1	0	0	0	0	0	0	0	0	0	0	2
absolwenci, doktoranci	1	0	0	0	0	0	0	0	0	0	0	0	0	0	0	0	0	0	0	1
studenci, absolwenci, doktoranci, inni	0	0	0	1	0	0	0	0	0	0	0	0	0	0	0	0	0	0	0	1
uczniowie, studenci, absolwenci, doktoranci, naukowcy	1	0	0	0	0	0	0	0	0	0	0	0	0	0	0	0	0	0	0	1
uczniowie, studenci, doktoranci	1	0	0	0	0	0	0	0	0	0	0	0	0	0	0	0	0	0	0	1
uczniowie, studenci, doktoranci, naukowcy	1	0	0	0	0	0	0	0	0	0	0	0	0	0	0	0	0	0	0	1
<b>SUMA</b>	<b>237</b>	<b>152</b>	<b>88</b>	<b>64</b>	<b>47</b>	<b>39</b>	<b>30</b>	<b>18</b>	<b>17</b>	<b>11</b>	<b>9</b>	<b>7</b>	<b>6</b>	<b>3</b>	<b>2</b>	<b>2</b>	<b>1</b>	<b>1</b>	<b>1</b>	<b>735</b>

RODZAJ STYPENDIÓW A GRUPA DOCELOWA

## Rodzaj stypendiów a grupa docelowa

W przypadku związku między rodzajem stypendiów a grupą docelową, odnotowaliśmy kilka ciekawych tendencji:

- utrzymuje się wysoka liczba stypendiów naukowych skierowanych do uczniów (66 programów w latach 2017-2018, 100 programów w latach 2019-2020),
- wzrosła liczba stypendiów sportowych dla młodych osób uzdolnionych sportowo (tj. uczniów, studentów i innych) – odnotowaliśmy aż 135 takich programów realizowanych w latach 2019-2020 w porównaniu do 52 w latach 2017-2018,
- nieznacznie wzrosła liczba stypendiów naukowych dla studentów (z 46 do 61 programów),
- zdecydowanie rośnie liczba stypendiów hybrydowych (naukowo-artystyczno-sportowych) dla uczniów (z 19 programów w latach 2017-2018 do 60 w latach 2019-2020),
- utrzymuje się liczba programów artystycznych dla różnych grup docelowych (w poprzednich latach 61 programów, w okresie 2019-2020 to 64 programy),
- nieznacznie wzrosła liczba stypendiów naukowych dla doktorantów (z 9 na 13 programów),
- pojawiła się nowa kategoria stypendiów naukowo-artystycznych dla uczniów (aż 20 nowych programów w 2019-2020), a także stypendiów naukowo-sportowych dla uczniów (12 nowych inicjatyw w 2019-2020).

Tabela na stronie 27 przedstawia szczegółowe zależności w opisywanym wymiarze.

## Typ organizatora a zasięg programu stypendialnego

Dane przeanalizowaliśmy także pod kątem zależności między typem organizacji stypendialnej a zasięgiem programu.

W bazie portalu [mojestypendium.pl](http://mojestypendium.pl), z której korzystaliśmy, wyróżniamy 17 kategorii związanych z zasięgiem programu: 16 województw oraz 1 kategoria odnosząca się do stypendiów ogólnopolskich.

Co ciekawe, mimo znacznego wzrostu analizowanych programów w porównaniu z poprzednim badaniem, **niezmiennie największą liczbę programów samorządowych oferuje się w województwie śląskim (wzrost z 28 do 60), mazowieckim (wzrost z 26 do 49) oraz pomorskim (wzrost z 24 do 46).**

**Znacząco wzrosła także liczba stypendiów samorządowych na terenie województwa dolnośląskiego** – obecnie region ten jest w czołówce pod kątem liczby stypendiów samorządowych, zaś w poprzednim badaniu był to region o najniższej liczbie tego rodzaju inicjatyw.

Najmniejszą liczbę stypendiów organizowanych przez jednostki samorządu terytorialnego odnotowaliśmy w województwie lubuskim (10 inicjatyw) oraz opolskim (8 programów).

Nowym trendem jest **wzrost liczby stypendiów samorządowych o zasięgu ogólnopolskim** – w poprzednim badaniu wyróżniliśmy jedynie 4 takie inicjatywy, a obecnie – 13.

Utrzymuje się zaś wysoka proporcja stypendiów o zasięgu ogólnopolskim wśród firm i organizacji pozarządowych. **To właśnie przedsiębiorstwa, fundacje i stowarzyszenia najchętniej**

**realizują programy o zasięgu krajowym.**

Stosunkowo dużo programów pozarządowych utrzymuje się w województwie warmińsko-mazurskim (10), a także mazowieckim (11) i wielkopolskim (11).

**Nieziennie od 2013 roku najmniejsza liczba programów stypendialnych realizowana jest na terenie województwa opolskiego i lubuskiego.** Co więcej, **niemal wszystkie badane programy w tych regionach to inicjatywy samorządowe.** Brakuje tu programów innego typu – organizowanych przez firmy czy organizacje pozarządowe.

Najwięcej społecznych programów stypendialnych przyznaje się natomiast w województwach: mazowieckim, śląskim i małopolskim.

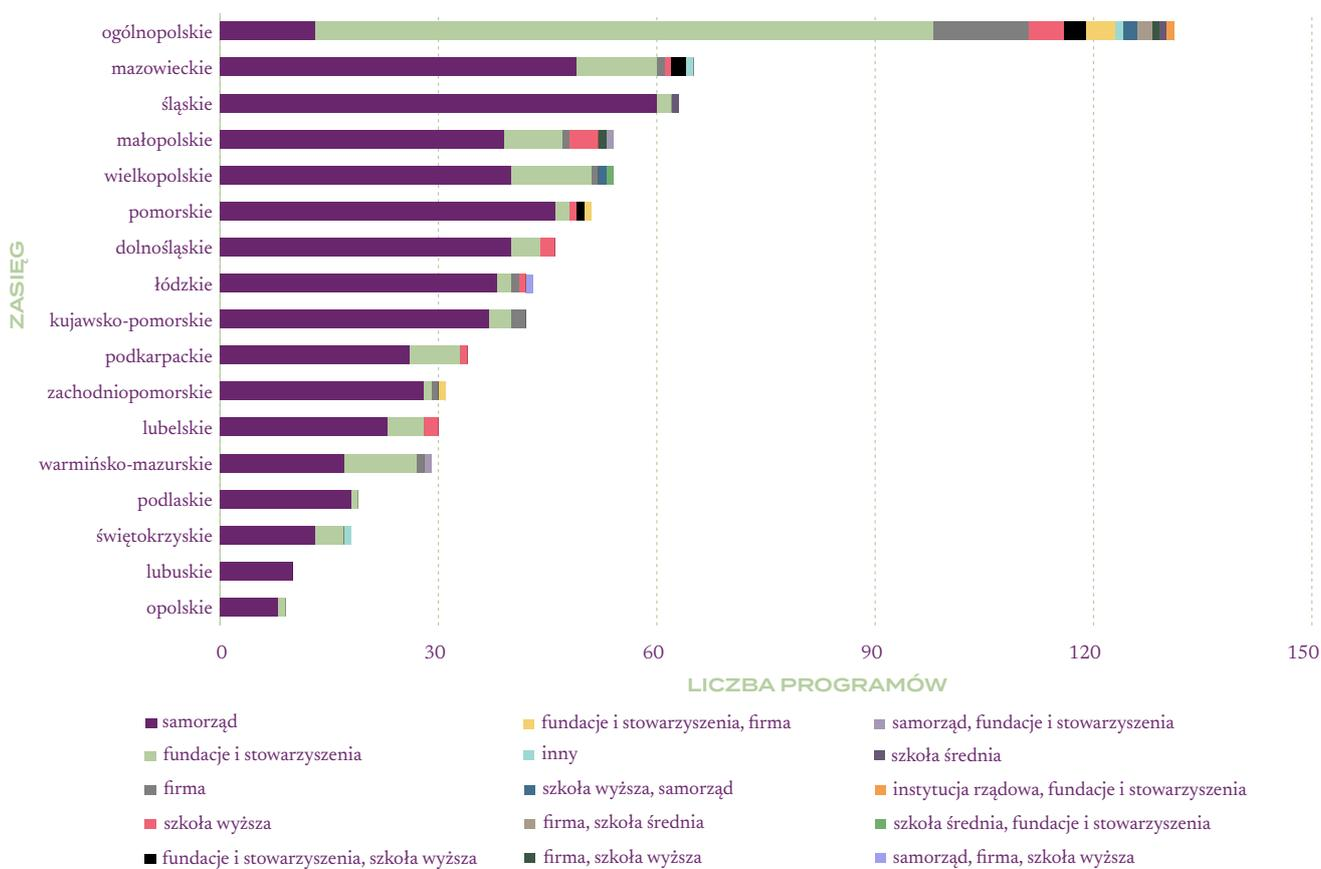

TYP ORGANIZATORA A ZASIĘG PROGRAMU STYPENDIALNEGO

	fundacje i stowarzyszenia	firma
dolnośląskie, kujawsko-pomorskie, lubelskie, lubuskie, mazowieckie, podkarpackie, podlaskie, pomorskie, świętokrzyskie, wielkopolskie, zachodniopomorskie	0	1
dolnośląskie, mazowieckie, pomorskie, śląskie	0	1
lubelskie, mazowieckie	0	1
dolnośląskie, śląskie	0	1
lubuskie, wielkopolskie	1	0
podlaskie, mazowieckie, warmińsko-mazurskie, lubelskie	1	0

Od lat widzimy **zależność między liczbą mieszkańców i placówek edukacyjnych w danym województwie<sup>9</sup> a liczbą społecznych programów stypendialnych**. W regionach o dużej liczbie mieszkańców oraz placówek edukacyjnych dostępnych jest więcej programów stypendialnych.

## Typ organizatora a grupa docelowa programu stypendialnego

W badaniu przeanalizowaliśmy także związek między typem organizatora stypendialnego a grupą docelową programu.

Podobnie jak w poprzednich latach, ważną kategorią kandydatów są uczniowie. **Zarówno samorządy, jak i organizacje pozarządowe, najczęściej prowadzą programy stypendialne dedykowane uczniom.**

**Szczególne znaczenie dla samorządów mają stypendia hybrydowe, artystyczne oraz sportowe, skierowane do osób utalentowanych** – w naszej bazie są to inicjatywy oznaczone kilkoma kategoriami (w różnej konfiguracji): uczniowie, studenci, absolwenci, inni.

**Na duże wsparcie mogą liczyć także studenci.** Niemal połowa społecznych stypendiów firm skierowana jest właśnie do nich. Aż 30 programów studenckich oferują zaś fundacje i stowarzyszenia. W przypadku samorządów, pomoc stypendialna dla studentów jest realizowana w ramach 56 programów w Polsce.

**Istotną grupą odbiorców badanych programów pozostaje kategoria zbiorcza, zawierająca zarówno uczniów, jak i studentów.** Mowa najczęściej o stypendiach naukowych, za osiągnięcia w nauce na poziomie szkoły średniej lub wyższej. Samorządy prowadzą 42 tego typu programy, a organizacje pozarządowe realizują 30 inicjatyw skierowanych jednocześnie dla uczniów i studentów.

Szczegółowe zależności przedstawione są w tabeli na stronie 31.

## Grupa docelowa a zasięg programu stypendialnego

W naszym badaniu skupiliśmy się także na relacji między grupą docelową stypendiów a zasięgiem programów stypendialnych.

Biorąc pod uwagę poprzednie analizy, nie dziwi fakt, że:

- **najczęstszą grupą docelową wśród programów regionalnych są uczniowie** (wyjątek stanowi województwo zachodniopomorskie, w którym programy skierowane wyłącznie do uczniów stanowią drugą co do liczebności grupę stypendiów),
- **wśród stypendiów o zasięgu krajowym najczęstsze są programy dla studentów** (w sumie 36 inicjatyw), **a zaraz za nimi plasują się stypendia uczniowskie** (24 programy),
- **w czterech województwach (wielkopolskim, zachodniopomorskim, podlaskim, opolskim) najczęściej organizowane są stypendia dla uczniów, studentów i innych osób**

<sup>9</sup> Por. Główny Urząd Statystyczny, „Oświata i wychowanie w roku szkolnym 2019/2020”, Warszawa, Gdańsk 2020; Główny Urząd Statystyczny, „Powierzchnia i ludność w przekroju terytorialnym w 2020 roku”, Warszawa 2020.

	samorząd	fundacje i stowarzyszenia	firma	szkoła wyższa	fundacje i stowarzyszenia, szkoła wyższa	fundacje i stowarzyszenia, firma	inny	szkoła wyższa, samorząd	firma, szkoła średnia	firma, szkoła wyższa	samorząd, fundacje i stowarzyszenia	szkoła średnia	szkoła średnia, fundacje i stowarzyszenia	instytucja rządowa, fundacje i stowarzyszenia	samorząd, firma, szkoła wyższa	suma
uczniowie	171	55	7	0	0	0	2	1	2	1	1	2	1	0	0	<b>243</b>
uczniowie, studenci, inni	141	0	0	0	0	1	0	0	0	0	0	0	0	0	0	<b>142</b>
studenci	56	30	11	8	2	1	0	0	0	1	1	0	0	0	1	<b>111</b>
uczniowie, studenci	42	30	2	2	0	3	0	0	0	0	0	0	0	0	0	<b>79</b>
studenci, absolwenci, inni	54	5	1	0	0	0	0	1	0	0	0	0	0	0	0	<b>61</b>
uczniowie, studenci, absolwenci, inni	19	1	0	0	0	0	0	0	0	0	0	0	0	0	0	<b>20</b>
studenci, absolwenci	6	5	1	2	1	1	0	1	0	0	0	0	0	0	0	<b>17</b>
doktoranci	4	8	0	0	1	0	0	0	0	0	0	0	0	1	0	<b>14</b>
studenci, doktoranci	3	3	1	4	1	0	0	0	0	0	0	0	0	0	0	<b>12</b>
absolwenci, inni	3	7	0	0	0	0	0	0	0	0	0	0	0	0	0	<b>10</b>
doktoranci, naukowcy	0	4	0	0	0	0	0	0	0	0	0	0	0	0	0	<b>4</b>
uczniowie, studenci, absolwenci	3	1	0	0	0	0	0	0	0	0	0	0	0	0	0	<b>4</b>
studenci, absolwenci, doktoranci, naukowcy	0	3	0	0	0	0	0	0	0	0	0	0	0	0	0	<b>3</b>
absolwenci, doktoranci, inni	1	1	0	0	0	0	0	0	0	0	0	0	0	0	0	<b>2</b>
absolwenci, doktoranci, naukowcy	0	1	0	0	1	0	0	0	0	0	0	0	0	0	0	<b>2</b>
inni	0	1	1	0	0	0	0	0	0	0	0	0	0	0	0	<b>2</b>
naukowcy	0	1	1	0	0	0	0	0	0	0	0	0	0	0	0	<b>2</b>
studenci, doktoranci, naukowcy	0	1	0	1	0	0	0	0	0	0	0	0	0	0	0	<b>2</b>
absolwenci, doktoranci	0	0	0	0	0	0	1	0	0	0	0	0	0	0	0	<b>1</b>
studenci, absolwenci, doktoranci, inni	0	1	0	0	0	0	0	0	0	0	0	0	0	0	0	<b>1</b>
uczniowie, studenci, absolwenci, doktoranci, naukowcy	1	0	0	0	0	0	0	0	0	0	0	0	0	0	0	<b>1</b>
uczniowie, studenci, doktoranci	0	1	0	0	0	0	0	0	0	0	0	0	0	0	0	<b>1</b>
uczniowie, studenci, doktoranci, naukowcy	1	0	0	0	0	0	0	0	0	0	0	0	0	0	0	<b>1</b>
<b>SUMA</b>	<b>505</b>	<b>159</b>	<b>25</b>	<b>17</b>	<b>6</b>	<b>6</b>	<b>3</b>	<b>3</b>	<b>2</b>	<b>2</b>	<b>2</b>	<b>2</b>	<b>1</b>	<b>1</b>	<b>1</b>	<b>735</b>

TYP ORGANIZATORA A GRUPA DOCELOWA PROGRAMU STYPENDIALNEGO

– mowa szczególnie o stypendiach osób utalentowanych artystycznie, sportowo czy naukowo, na różnym etapie edukacji,

• **wśród stypendiów ogólnopolskich ważna jest też grupa programów dedykowanych jednocześnie uczniom i studentom** (16 inicjatyw tego typu w Polsce).

Podobnie jak w poprzednim badaniu, zauważyliśmy małą liczbę programów, zarówno regionalnych, jak i krajowych, skierowanych do doktorantów i naukowców. Wśród społecznych programów stypendialnych jest mniej niż 20 takich inicjatyw. Jednocześnie warto pamiętać, że lukę tę zapełniają w dużej mierze stypendia, granty, konkursy i programy rządowe (m.in. stypendia rektora, stypendium doktoranckie, programy Narodowego Centrum Nauki, programy Narodowej Agencji Wymiany Akademickiej), które nie są przedmiotem tego badania.

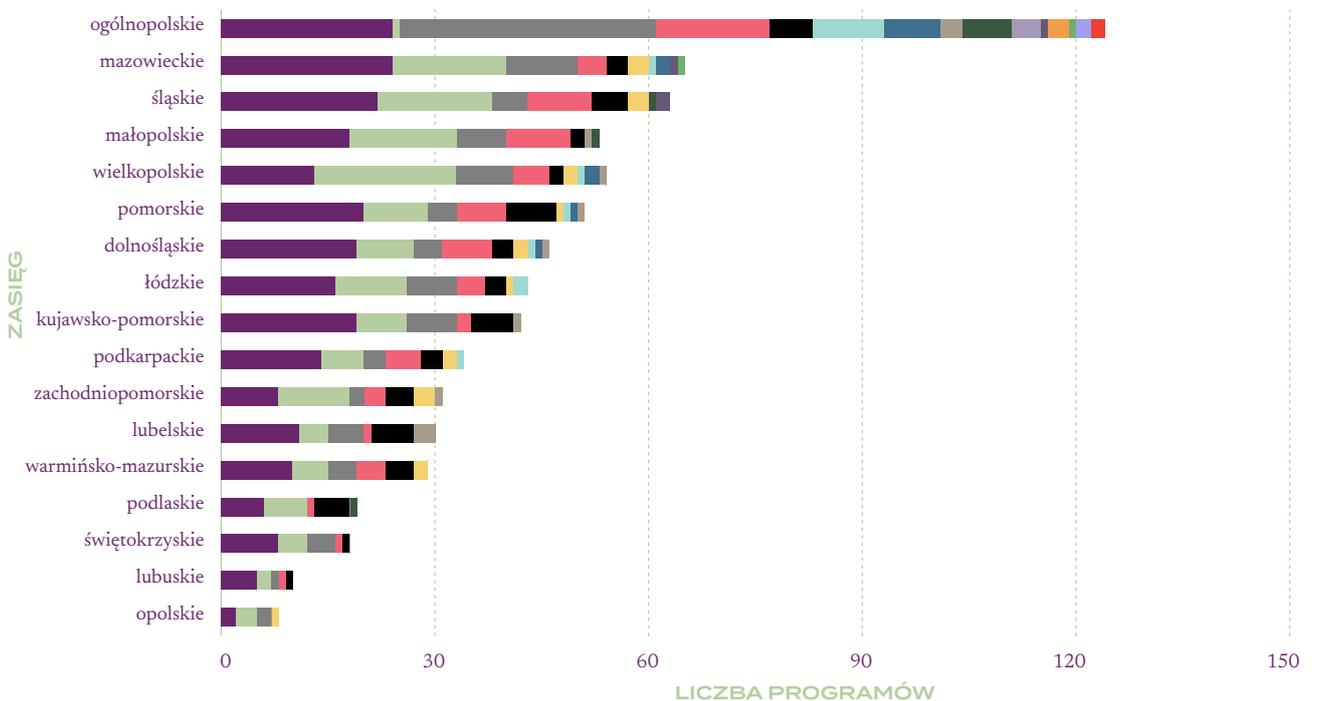

- uczniowie
- uczniowie, studenci, absolwenci, inni
- studenci
- uczniowie, studenci
- studenci, absolwenci, inni
- uczniowie, studenci, absolwenci, inni
- studenci, absolwenci
- absolwenci, inni
- doktoranci, naukowcy
- studenci, absolwenci, doktoranci, naukowcy
- absolwenci, doktoranci, inni
- absolwenci, doktoranci, naukowcy
- inni

**GRUPA DOCELOWA  
A ZASIĘG PROGRAMU STYPENDIALNEGO**

	uczniowie	studenci
dolnośląskie, kujawsko-pomorskie, lubelskie, lubuskie, mazowieckie, podkarpackie, podlaskie, pomorskie, świętokrzyskie, wielkopolskie, zachodniopomorskie	1	0
dolnośląskie, mazowieckie, pomorskie, śląskie	1	0
lubelskie, mazowieckie	0	1
dolnośląskie, śląskie	0	1
lubuskie, wielkopolskie	1	0
podlaskie, mazowieckie, warmińsko-mazurskie, lubelskie	1	0

## Rodzaj programu stypendialnego a jego zasięg

Ostatnim aspektem tej części raportu jest analiza zależności między rodzajem programu stypendialnego a jego zasięgiem.

W tym wymiarze widać kilka kluczowych tendencji:

- **programy o zasięgu ogólnopolskim mają najczęściej charakter naukowy** (58 inicjatyw), rzadziej naukowo-socjalny (16 programów) i artystyczny (15 inicjatyw),
- **aż w 9 województwach dominują programy naukowe, w pozostałych 7 – sportowe,**
- **relatywnie często na terenie województw przyznaje się także stypendia o charakterze artystycznym oraz naukowo-artystyczno-sportowym,**
- **znacząca większość programów ogólnopolskich ma również charakter naukowy.**

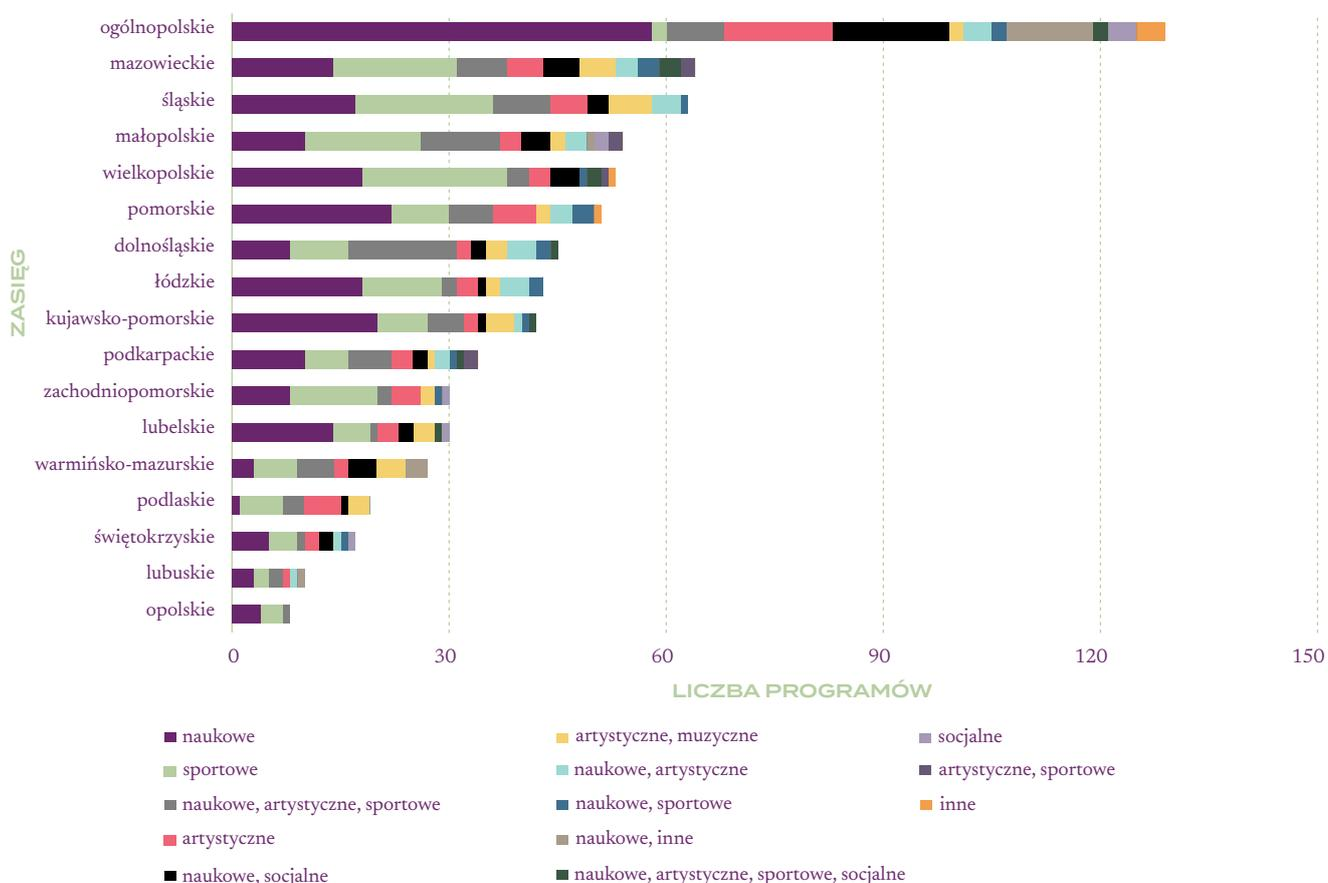

RODZAJ PROGRAMU STYPENDIALNEGO A JEGO ZASIĘG

	naukowe	naukowe, artystyczne, sportowe
dolnośląskie, kujawsko-pomorskie, lubelskie, lubuskie, mazowieckie, podkarpackie, podlaskie, pomorskie, świętokrzyskie, wielkopolskie, zachodniopomorskie	0	1
dolnośląskie, mazowieckie, pomorskie, śląskie	0	1
lubelskie, mazowieckie	1	0
dolnośląskie, śląskie	1	0
lubuskie, wielkopolskie	1	0
podlaskie, mazowieckie, warmińsko-mazurskie, lubelskie	1	0

## Analiza wyników ankiety online

Druga część raportu dotyczy odpowiedzi, które uzyskaliśmy w [ankiecie internetowej](#). Podczas dwumiesięcznego okresu zbierania danych otrzymaliśmy 212 odpowiedzi. Po usunięciu przypadkowo powielonych ankiet (dwukrotne wypełnienie kwestionariusza o tym samym programie) oraz usunięciu pojedynczych odpowiedzi dotyczących tzw. stypendiów szkolnych (jako stypendia z budżetu państwa nie są one przedmiotem badania) otrzymaliśmy **207 wypełnionych ankiet, będących podstawą analizy**. W przypadku kilku pytań (dotyczących kwestii finansowych), próba jest nieco mniejsza. Wynika to z dwóch przyczyn:

- w ankiecie świadomie zdecydowaliśmy się na oznaczenie kilku pytań, dotyczących wrażliwych kwestii, jako nieobligatoryjne (pominięcie odpowiedzi nie skutkowało blokadą dalszego wypełniania ankiety),
- w przypadku pytania o całkowitą wartość wsparcia zaobserwowaliśmy 28 odpowiedzi, które wskazywały jednoznacznie na pomyłkę osoby wypełniającej ankietę bądź złe zrozumienie pytania. W związku z tym zdecydowaliśmy się zmniejszyć próbę (liczbę ankiet wziętych pod uwagę w analizie tego pytania), nie biorąc pod uwagę odpowiedzi, które mogłyby znacząco zniekształcić wyniki analizy.

Analogicznie do poprzedniej części raportu, dane dotyczą stypendiów realizowanych przez **samorządy, organizacje pozarządowe, firmy, szkoły wyższe i średnie**, z pominięciem programów realizowanych z budżetu państwa (np. stypendia rektora, szkolne).

Poniżej przedstawiamy zatem wyniki ankiety internetowej skierowanej do organizatorów społecznych programów stypendialnych.

### Jakie są cele programów stypendialnych?

Jak czytamy w [Karcie zasad dobrego programu stypendialnego](#), dobre programy mają jasno sprecyzowany cel i odpowiadają na konkretne potrzeby. Dlatego też w ankiecie zdecydowaliśmy się zapytać o **cel, który przyświeca badanym programom stypendialnym**.

W pytaniu wielokrotnego wyboru, badani najczęściej wymieniali następujące zamierzenia:

- **wspieranie osób zdolnych i ambitnych** (163 odpowiedzi),
- **promowanie talentów i osiągnięć, np. sportowych, artystycznych, naukowych** (128 odpowiedzi),
- **motywowanie do dalszego kształcenia** (111 odpowiedzi).

Zdecydowanie rzadziej padały zaś odpowiedzi dotyczące dążenia do wyrównywania szans edukacyjnych (60 wskazań) czy pomocy materialnej osobom o niskich dochodach (49 odpowiedzi).

Proporcja odpowiedzi dotyczących celów, jakie stawiają sobie organizatorzy badanych stypendiów, odpowiada rodzajom analizowanych programów. Jak wspomnieliśmy w pierwszej części raportu, w ostatnich latach spadła liczba społecznych programów stypendialnych o charakterze socjalnym, wzrosła liczba programów wspierających określone talenty i osiągnięcia (np. stypendia sportowe), utrzymuje się zaś wysoka liczba stypendiów o charakterze stricte naukowym.

Ponadto, 28 respondentów, odpowiadając na pytanie o cel programu, uzupełniło pole odpowiedzi „inne”. W większości były to bardziej rozbudowane cytaty z dokumentacji programów

stypendialnych, które odpowiadały celom opisanym w proponowanej kafeterii. Wymieniano m.in. wsparcie materialne lub promocję talentów stypendystów, jak również motywowanie do nauki. Jednocześnie kilka odpowiedzi dotyczyło specjalistycznych, unikalnych dążeń poszczególnych programów, jak na przykład:

- „promowanie aktywnych lokalnie bibliotekarek, wspierających swoją społeczność”,
- „promowanie języka polskiego i studiów polonistycznych”,
- „wsparcie prowadzenia badań poświęconych kulturze, historii i wielokulturowemu dziedzictwu Rzeczypospolitej oraz Europie Środkowej”,
- „tworzenie wizerunku Gminy Nysa oraz jej promocja jako istotnego ośrodka szkolnictwa wyższego”.

Jak widzimy, **przy tworzeniu celów programów stypendialnych organizatorzy mogą przyjąć różnorodne perspektywy**. Część dążeń odwołuje się do **zmiany sytuacji samych stypendystów**, inne zamierzenia skupione są na **pozycji organizatora**, a jeszcze inne – na **popularyzacji określonej tematyki czy dziedziny wiedzy**.

Z pewnością podczas tworzenia, ewaluacji i promowania stypendiów **warto wziąć pod uwagę potrzeby wszystkich stron: zarówno bezpośrednich odbiorców stypendium, organizatorów oraz sponsorów, jak i odbiorców pośrednich** (gdy chcemy poprzez program wzmocnić świadomość w jakimś obszarze czy wypromować konkretną tematykę).

Szczegółowe wyniki tego pytania ukazuje poniższy wykres:

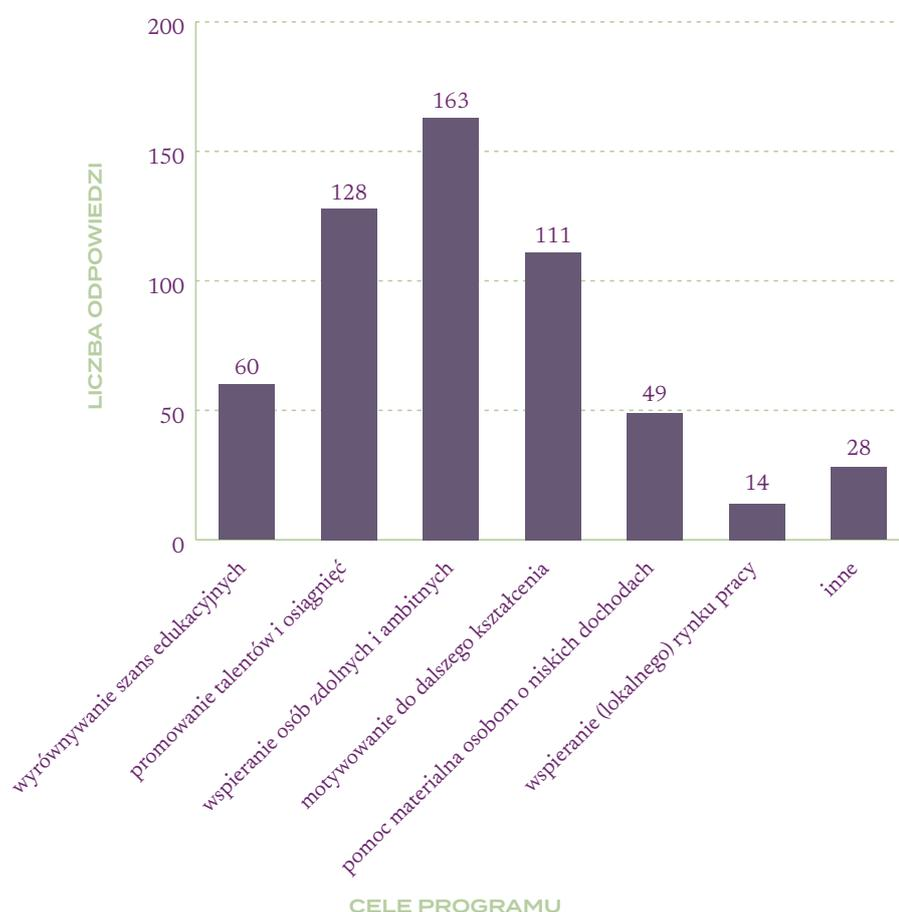

ODPOWIEDZI NA PYTANIE „Jakie są cele Państwa programu stypendialnego?”

## Jaki jest zasięg terytorialny programów stypendialnych?

W ankiecie internetowej pytaliśmy również o zasięg badanych programów. W odróżnieniu od danych zastanych (zebranych na portalu Moje Stypendium), mogliśmy dotrzeć do bardziej szczegółowych informacji.

Z uwagi na fakt, że dane w pierwszej części dotyczą jedynie wyróżnienia programów o zasięgu wojewódzkim i ogólnopolskim, precyzyjne pytanie ankietowe pozwoliło na odkrycie ciekawych tendencji.

Po pierwsze, **duża część respondentów określiła zasięg programu jako „jedna gmina” (81)**. Drugą najczęściej wymienianą odpowiedzią był zaś **zasięg ogólnopolski (44)**. Ponadto **zasięg aż 32 programów został określony jako „jeden powiat (w tym miasta na prawach powiatu)”**.

Ostatnia z odpowiedzi wynika z faktu, iż w Polsce stosunkowo często realizuje się stypendia organizowane przez starostwa powiatowe lub urzędy miast na prawach powiatu, które dotyczą mieszkańców tych jednostek.

Pytanie ankietowe pozwoliło na ukazanie dwóch ważnych tendencji:

- **znaczącej regionalizacji badanych stypendiów** (chodzi głównie o dużą liczbę stypendiów samorządowych lub pozarządowych, skierowanych do osób uczących się, działających lub mieszkających na terenie określonej gminy, powiatu lub miasta),
- **dosyć wysokiego odsetka programów o charakterze ogólnopolskim.**



### ZASIĘG REGIONALNY PROGRAMÓW STYPENDIALNYCH

## Liczba naborów do programu stypendialnego

W ankiecie zadaliśmy także pytanie o to, ile naborów do programu stypendialnego (nie licząc obecnego) zrealizowali dotychczas badani.

Odpowiedzi potwierdzają wieloletnie obserwacje zespołu naszej Fundacji na temat **cyklicznej, wieloletniej organizacji stypendiów przez wiele instytucji w Polsce**. Co ciekawe,

najczęściej udzielaną odpowiedzią (dominantą) było 10 (20 odpowiedzi), zaś średnia wszystkich odpowiedzi wynosi 11,29. Mediana również wyniosła 10. Drugą najpopularniejszą odpowiedzią było 5 (18 odpowiedzi). Zatem **respondenci w dużej mierze reprezentują programy stypendialne przyznawane od wielu lat.**

Zaledwie trzy odpowiedzi dotyczyły nowo powstałych programów (realizujących pierwszy nabór w czasie trwania badania), a osiem badanych programów realizowało dopiero drugi nabór programu w trakcie wypełniania ankiety.

Dwa programy o największej liczbie naborów to inicjatywy, które zrealizowały dotychczas aż 62 i 70 naborów.

Poniższy wykres ilustruje odpowiedzi.

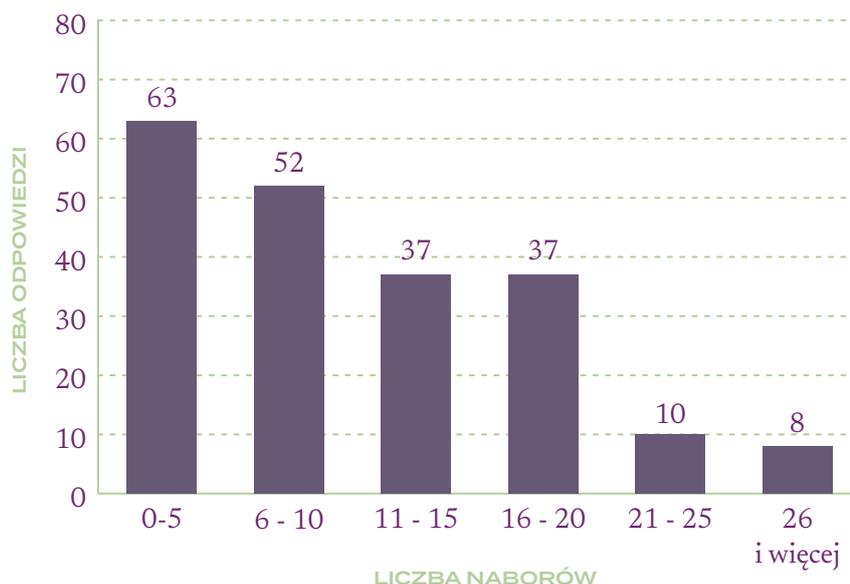

LICZBA NABORÓW DO PROGRAMU STYPENDIALNEGO ZREALIZOWANYCH DOTYCHCZAS

## Liczba naborów do programu stypendialnego w ciągu roku

Ponadto, zapytaliśmy organizatorów badanych programów o to, jak wiele naborów (rekrutacji do stypendium) realizują w ciągu roku. Z naszego doświadczenia wynika, że większość monitorowanych przez Fundację Dobra Sieć programów stypendialnych realizuje nabór raz do roku. Jednak istnieją także programy prowadzące dwie lub więcej rekrutacji rocznie.

**Zdecydowanie najpopularniejszą odpowiedzią był jeden nabór w roku (169 programów).** Ponad 20 inicjatyw organizuje zaś dwa nabory rocznie, a tylko 4 z nich prowadzi trzykrotną rekrutację w ciągu 12 miesięcy.

Średnią w tej odpowiedzi jest 1,61, zaś medianą i dominantą – 1.

Warto nadmienić, iż w analizie wyników odrzuciliśmy dwie odpowiedzi budzące wątpliwości – były to liczby odpowiadające liczbie stypendystów, błędnie wpisane przez dwóch badanych w tym pytaniu. Aby otrzymać rzetelny, trafny obraz sytuacji, zdecydowaliśmy się nie brać tych dwóch odpowiedzi pod uwagę.

Wskazania z ankiet odpowiadają naszym wieloletnim obserwacjom systemu stypendiów w Polsce. Z uwagi na fakt, że tak wiele programów realizuje coroczne nabory do kolejnych edycji, na portalu Moje Stypendium prowadzimy zakładkę „archiwum”. W bazie archiwalnych programów znaleźć można wszystkie ogłoszenia stypendiów krajowych, które zamieściliśmy na serwisie w ciągu minionych 12 miesięcy. Dzięki temu czytelnicy zaglądający na portal np. w marcu 2021 mogą znaleźć w archiwum informacje o programie realizowanym cyklicznie w maju (ogłoszenie z maja 2020) i przygotować się oraz śledzić z wyprzedzeniem informacje o kolejnym naborze tego programu.

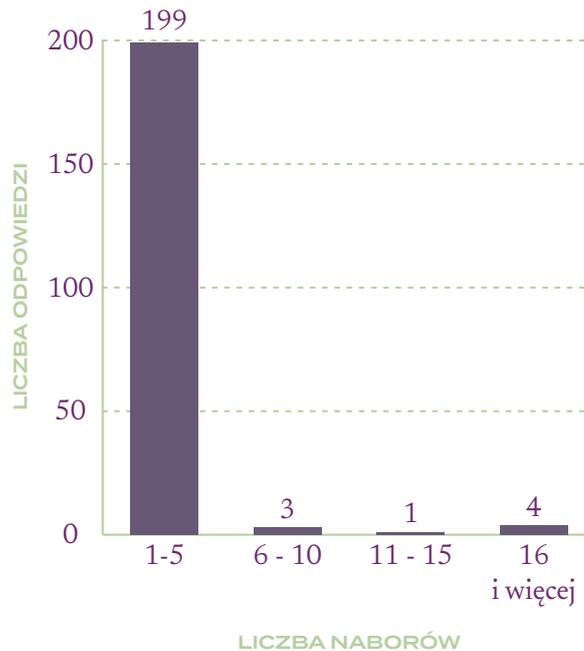

LICZBA NABORÓW DO PROGRAMU STYPENDIALNEGO W CIĄGU ROKU

## Stabilność programów stypendialnych

Aby zbadać stabilność realizowanych stypendiów, w ankiecie internetowej zadaliśmy także pytanie:

*Czy nabór do programu stypendialnego został kiedykolwiek odwołany z przyczyn niezależnych od Państwa, jako organizatora programu stypendialnego (np. wycofanie się partnera programu, brak środków finansowych, przyczyny formalne)?*

**Wyniki ankiet napawają dużym optymizmem: aż 90,34% badanych (187 odpowiedzi) zadeklarowała, że ich program nigdy nie został wstrzymany z przyczyny od nich niezależnej.**

Jednocześnie 12 (5,8%) organizatorów przyznało, że odwołanie programu miało kiedyś miejsce.

Ponadto, 8 badanych nie znało odpowiedzi na to pytanie.

Podobne, niezwykle ważne w kontekście monitorowania systemu stypendiów, pytanie zadaliśmy w badaniu za okres 2017-2018 w [Formularzu autoewaluacji programów stypendialnych](#) kierowanych do organizatorów stypendiów krajowych. Wówczas również ponad 90%

respondentów wskazało, iż realizuje program zgodnie z założeniami, bez konieczności przerwania lub odwołania kolejnych edycji.

Po raz kolejny **potwierdziliśmy zatem tezę o stabilności większości społecznych programów stypendialnych w Polsce.**

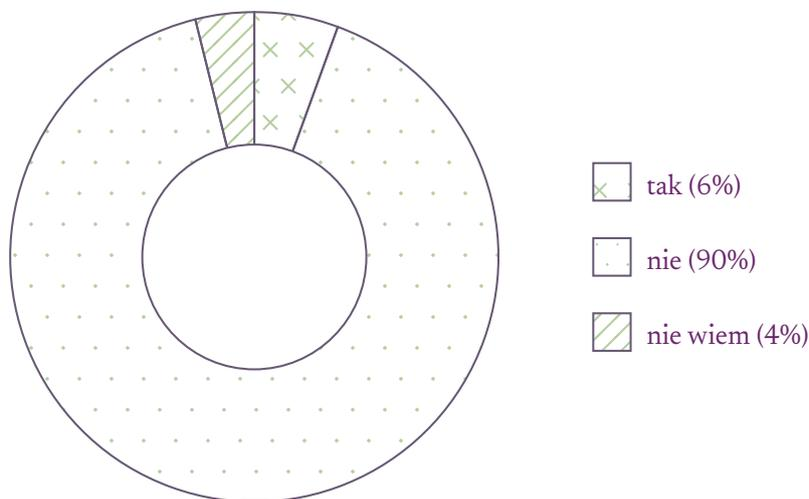

PROCENTOWY ROZKŁAD ODPOWIEDZI NA PYTANIE „Czy nabór do programu stypendialnego został kiedykolwiek odwołany z przyczyn niezależnych od Państwa, jako organizatora programu stypendialnego (np. wycofanie się partnera programu, brak środków finansowych, przyczyny formalne)?”

## Rodzaje stypendiów

Ankietowanych pytaliśmy także o rodzaj przyznawanego stypendium. Z uwagi na istnienie licznych programów o charakterze mieszanym – hybrydowym (np. naukowo-socjalne, sportowo-artystyczne) było to pytanie wielokrotnego wyboru.

Najwięcej, bo aż 148 odpowiedzi (71,5%) dotyczy programów naukowych. Na drugim miejscu znalazły się stypendia promujące talenty artystyczne (64 odpowiedzi) i sportowe (60 wskazań). Kolejny rodzaj wsparcia to stypendia socjalne, przyznawane z uwagi na wysokość dochodów lub niepełnosprawność (38 odpowiedzi).

Wynika badania odzwierciedlają dane z portalu Moje Stypendium. **Zdecydowanie najwięcej stypendiów społecznych ma zatem charakter naukowy. Ważną pozycję zajmują także stypendia artystyczne oraz sportowe.** W porównaniu z „[Mapą stypendiów I](#)”, spada liczba programów socjalnych. Przypomnijmy, że w 2013 wyróżniliśmy aż 123 programy socjalne (34,7% badanych inicjatyw).

Inne odpowiedzi udzielane przez osoby badane w większości odpowiadały kafeterii: dotyczą wsparcia artystów („artystyczne”) lub określają rodzaj hybrydowy („naukowo-socjalny”). W kilku przypadkach organizatorzy wymienili jednak oryginalne, niemieszczące się w przygotowanej liście odpowiedzi, rodzaje pomocy. Programy te umożliwiają wsparcie rozwoju osobistego, aktywności społecznej lub talentu, bez wyznaczonego obszaru.

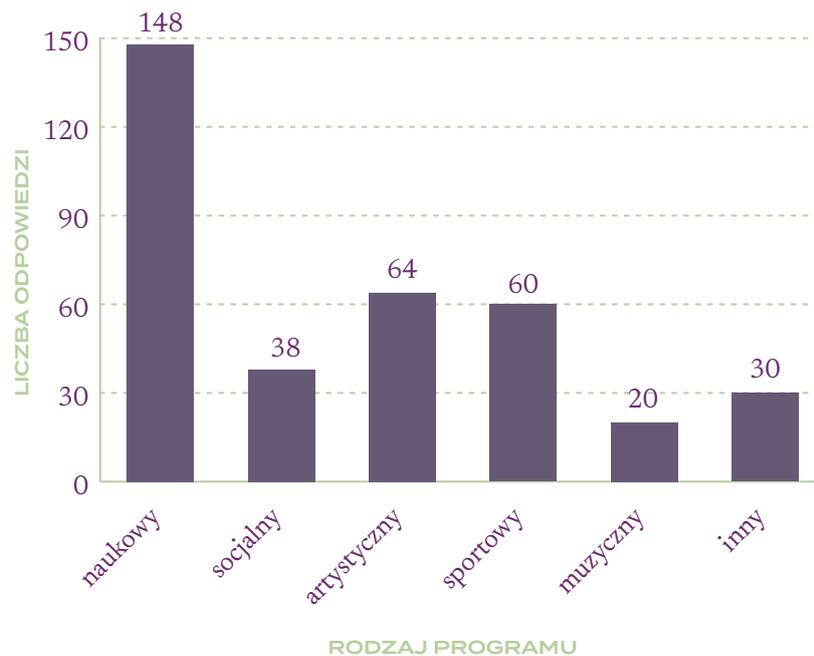

RODZAJE PROGRAMÓW STYPENDIALNYCH

## Jakie są kryteria przyznawania stypendium?

Dzięki kompleksowej ankiecie internetowej zdobyliśmy informacje, które nie są bezpośrednio dostępne z poziomu ogłoszeń na portalu Moje Stypendium. Zebraliśmy dane odpowiadające na pytanie o kryteria przyznawania wsparcia stypendialnego. W wielu wypadkach programom stypendialnym odpowiada szereg warunków – w związku z tym pytanie w ankiecie było wielokrotnego wyboru.

Wyróżniliśmy kilka ciekawych tendencji:

- **najczęściej respondenci wymieniali osiągnięcia naukowe jako kluczowe kryterium** (161),
- **bardzo często wskazywano osiągnięcia artystyczne (79) i sportowe (77),**
- **ważną pozycję zajmowało kryterium dochodu w rodzinie (51)** – mimo malejącej liczby stypendiów o charakterze stricte socjalnym, wiele programów nadal łączy kryteria dotyczące sytuacji finansowej kandydata z innymi (np. naukowymi),
- **istotną rolę pełni działalność społeczna i wolontariat (49)**, co podkreśla społeczny charakter badanych programów, w dużej mierze realizowanych przez fundacje i stowarzyszenia,
- **znaczenie mają także kryteria dotyczące poziomu edukacji (np. stypendia tylko dla uczniów szkół podstawowych, stypendia dla studentów) oraz wieku kandydatów: obie odpowiedzi wybrało ponad 40 osób,**
- **stosunkowo często wskazywanym kryterium było miejsce zamieszkania kandydata (39)**, co nie dziwi w kontekście dużej liczby stypendiów samorządowych i tych o charakterze lokalnym.

Jak pokazuje poniższy wykres, stosunkowo duża liczba respondentów wybrała odpowiedź „inne”, wpisując szczegółowe kryteria swoich programów w postaci cytatów z regulaminów stypendialnych.

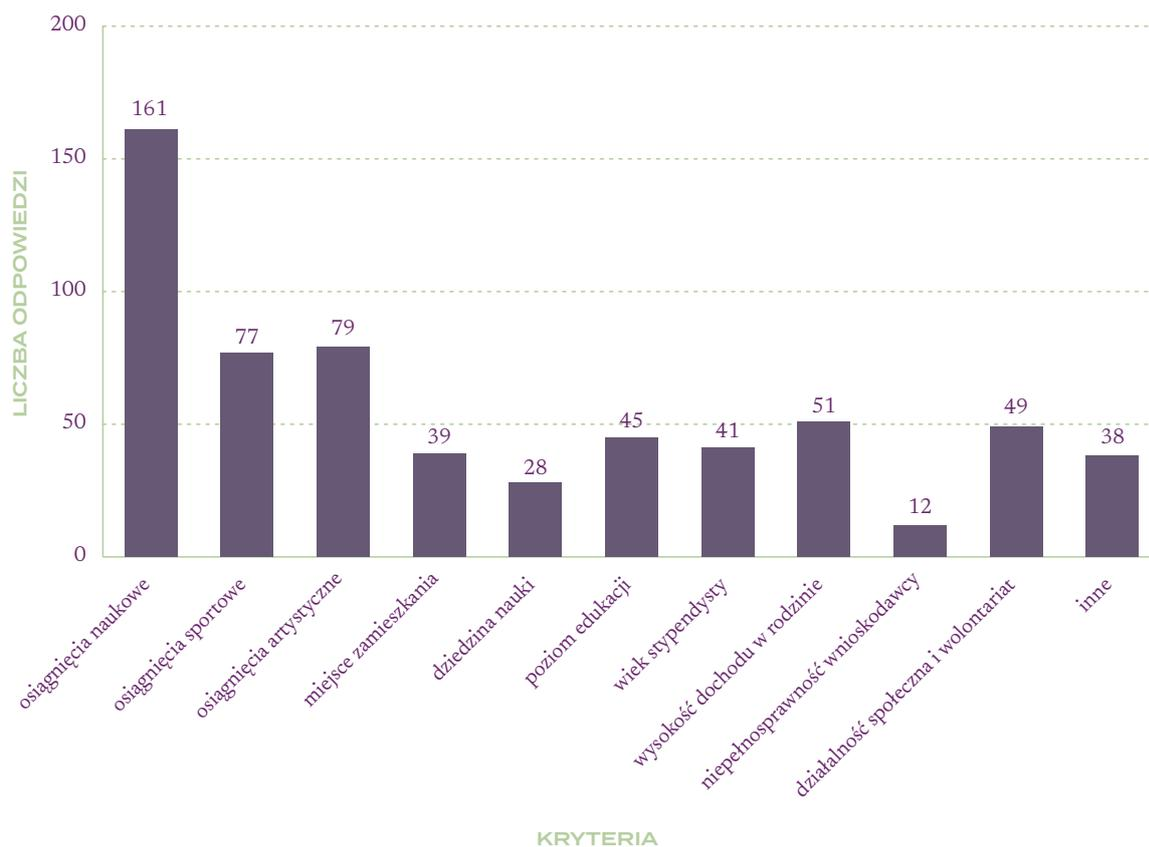

ODPOWIEDZI NA PYTANIE „Jakie są kryteria przyznawania stypendium?”

41

Co ważne, znaczącą większość odpowiedzi „inne” można byłoby przypisać do poszczególnych kategorii z listy. Organizatorzy wymieniali więc m.in. lokalny charakter programu („nauka w szkole na terenie województwa opolskiego”, „uczniowie z gminy XYZ”), osiągnięcia naukowe („laureaci olimpiad”, „średnia ocen”, „osiągnięcia w dziedzinie konkursów ogólnopolskich i olimpiad”), jak również szeroko pojętą działalność społeczną i wolontariat („wszelkie zaangażowanie pozalekcyjne, uczestnictwo w organizacjach patriotycznych, wychowawczych, religijnych, muzycznych, sportowych (...)). Pod uwagę brane będzie również zaangażowanie nieformalne, jak np. organizacja festynów parafialnych i osiedlowych, wolontariat, służba liturgiczna i inne”, „zaangażowanie w życie organizacji obywatelskich, dobroczynność, czytelnictwo”).

**Unikalne kryteria wyboru laureatów programów stypendialnych dotyczyły głównie projektów składanych przez kandydatów.** Otrzymaliśmy kilka rozbudowanych wypowiedzi, na podstawie których można wnioskować, że aplikacja do stypendium (zazwyczaj o charakterze artystycznym lub naukowym) odbywa się na podstawie kompleksowej **oceny projektów opisanych przez kandydatów** („ciekawy, indywidualny projekt stypendium”, „autorski projekt naukowy wnioskujących”, „atrakcyjność zaproponowanego projektu badawczego”, „zakres merytoryczny działań projektowych oraz zaplanowany sposób ich realizacji, uwzględniający jakość i innowacyjność (...)).

W pojedynczych przypadkach organizatorzy zwracali także uwagę na **ocenę prezentacji, esejów czy listów motywacyjnych kandydatów**, jak również przynależność instytucjonalną (np. członkostwo w klubie sportowym na terenie konkretnej gminy).

## Stypendium, czyli..?

W ankiecie pytaliśmy także o to, **jakie formy wsparcia stosują organizatorzy w ramach realizowanych programów stypendialnych**. Z naszych wieloletnich obserwacji zarówno systemu stypendiów krajowych, jak i stypendiów zagranicznych, wynika, że w Polsce zdecydowana większość inicjatyw zakłada jedynie wsparcie pieniężne. Jednakże, tak w kraju, jak i za granicą, przybywa programów oferujących różnorodne formy wsparcia oraz zaangażowania stypendystów. Co zatem oferują stypendystom badane instytucje?

Po pierwsze, zgodnie z przewidywaniami, **zdecydowana większość osób zadeklarowała wsparcie w postaci kwoty wpłacanej na konto stypendysty** (196 odpowiedzi).

Każda z pozostałych form wsparcia zawartych w naszej liście zyskała poniżej 10 wskazań. Najczęściej wybierane były odpowiedzi dotyczące **pokrycia kosztów podręczników/innych pomocy dydaktycznych, kursów językowych czy wyjazdu/wycieczki/wakacji** (każda z opcji uzyskała po 9 wskazań).

Ponad 20 respondentów zdecydowało się wybrać odpowiedź „inne”, wymieniając:

- stypendium finansowe (4), w jednym przypadku przekazywane na konto rodziców laureatów,
- rodzaj tutoringu lub mentoringu, dodatkowej opieki dydaktycznej, psychologicznej (7),
- nagrody rzeczowe, statuetki, karty podarunkowe (4),
- uczestnictwo w projektach edukacyjnych lub programach szkoleniowych (4),
- zwrot kosztów podróży (2),
- grant badawczy (2),
- pełnienie roli ambasadora (1),
- promocję stypendystów w mediach (1).

## Liczba rat stypendium

Biorąc pod uwagę fakt, że znakomita większość badanych programów stypendialnych zakłada wsparcie finansowe laureatów, istotnym pytaniem było to, jak przekazywane są środki pieniężne. Zapytaliśmy zatem o **liczbę rat, w których wypłaca się stypendium** (pytanie dostępne dla tych respondentów, którzy zadeklarowali udzielanie wsparcia finansowego).

Okazuje się, że **najpopularniejszą odpowiedzią było przyznawanie stypendium jednorazowo**. Aż 65 badanych zadeklarowało, że ich program przekazuje stypendium finansowe w postaci jednej transzy.

**Druga najczęstsza odpowiedź odnosi się do 10 rat stypendium** – chodzi m.in. o stypendia naukowe dla uczniów (stypendium przyznawane co miesiąc przez 10 miesięcy roku szkolnego). Tę odpowiedź zaznaczyło 59 badanych.

**Trzecia najpopularniejsza odpowiedź (22 programy) dotyczyła przyznawania wsparcia finansowego w dwóch ratach**. Nierzadko odnosi się to do rocznych programów stypendialnych, w których jedna transza przekazywana jest na jedno półrocze (bądź jeden semestr).

Średnia z tego pytania wynosi 7,63, zaś mediana: 5. Mamy zatem do czynienia z dużym segmentem jednorazowych stypendiów, a także istotną liczbą programów przyznających wsparcie w ramach cyklicznych, głównie comiesięcznych (np. 9/10/12 rat w roku szkolnym/akademickim/kalendarzowym).

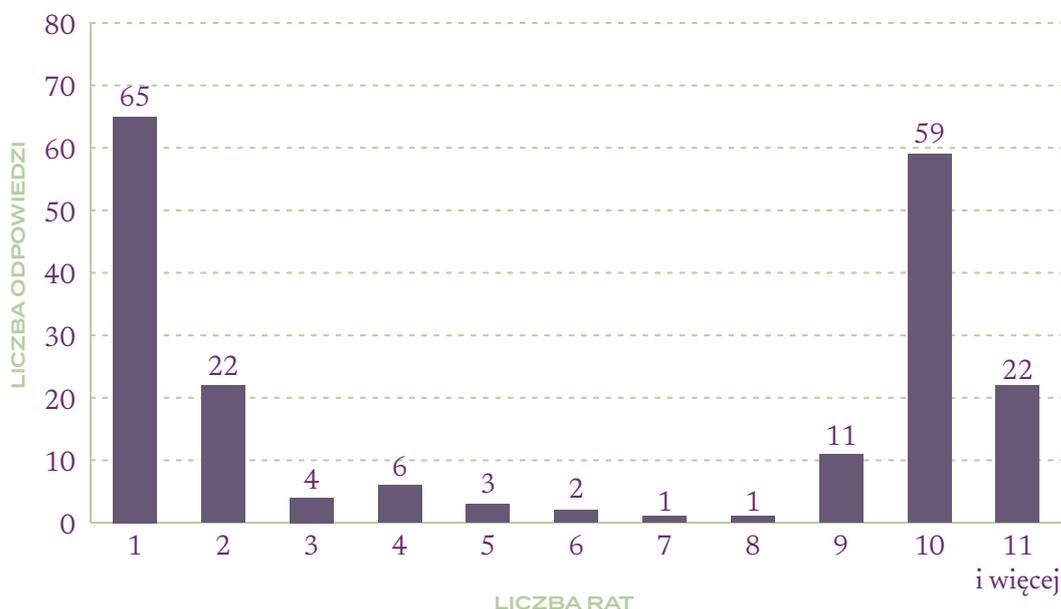

ODPOWIEDZI NA PYTANIE „Prosimy o podanie liczby rat, w których przyznawane jest stypendium (przez cały okres trwania wsparcia).”

## Jaka była całkowita wartość stypendium dla jednej osoby?

43

Rozbudowana ankieta internetowa pozwoliła nam także na dotarcie do informacji nt. wartości przyznawanych stypendiów. Pytaliśmy zatem o **minimalną i maksymalną wartość całkowitego wsparcia finansowego dla jednego stypendysty w ostatnim zakończonym naborze**. Innymi słowy, interesowało nas, ile wynosi stypendium dla jednej osoby. Z uwagi na często pojawiające się w regulaminach stypendialnych przybliżone wartości, tzw. widełki oraz algorytmy odnoszące się do różnego pułapu wsparcia w zależności od wyników rekrutacji kandydatów, pytaliśmy o najniższą oraz najwyższą wartość. W przypadku, gdy program przyznaje jedną, stałą kwotę stypendium – prosiliśmy o wpisanie tej samej wartości w obu miejscach.

A zatem:

- w pytaniu o najniższą wysokość stypendium: średnia wniosła 3 884,11 złotych, najmniejszą deklarowaną kwotą było 50 złotych, zaś najwyższą – 40 000 złotych,
- w części dotyczącej najwyższej wysokości stypendium: średnia wyniosła 8 785,56 złotych, zaś najniższą wpisaną wartością było 200 złotych, a najwyższą – aż 350 000 złotych.

Widzimy zatem znaczącą **rozpiętość przyznawanego wsparcia** – od symbolicznych „nagród” (głównie z małych, lokalnych programów stypendialnych dla uczniów) po bardzo wysokie, wielotysięczne kwoty wsparcia dla jednego stypendysty (m.in. wśród programów trwających co najmniej rok, dedykowanych studentom lub młodym naukowcom).

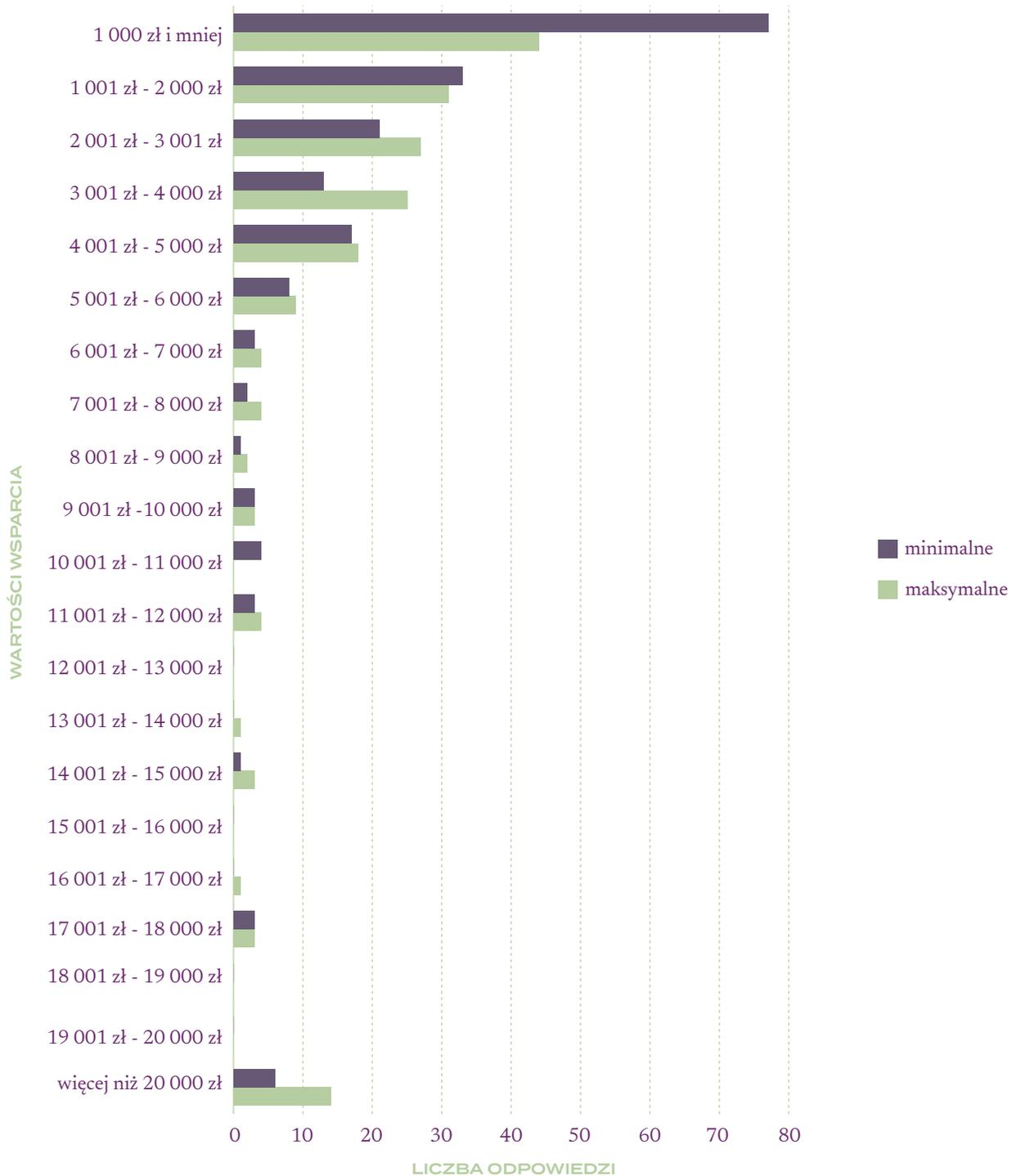

ODPOWIEDZI NA PYTANIE „Jaka była minimalna i maksymalna wartość całkowitego wsparcia finansowego dla jednego stypendysty w ostatnim zakończonym naborze?”

## Budżety programów stypendialnych

**Pierwszy raz od 2013 roku (data publikacji pierwszej „Mapy stypendiów”) mieliśmy możliwość dotarcia do niezwykle istotnych, a jednocześnie wrażliwych danych odnoszących się do budżetu programów stypendialnych.** W ankiecie pytaliśmy o to, jaki jest całkowity budżet programu stypendialnego w ramach jednego naboru. Chodziło nam o informacje nt. kosztu organizacji ostatniego naboru programu stypendialnego (tj. kwota przeznaczona na stypendia wraz z kosztami organizacyjnymi i administracyjnymi).

**Otrzymaliśmy niemal 200 odpowiedzi na to pytanie**, co jest niezwykle wysokim rezultatem w przypadku pytań potencjalnie wrażliwych, oznaczonych w ankiecie jako nieobowiązkowe.

Wyniki przedstawiają bardzo zróżnicowaną mapę stypendiów społecznych w Polsce.

Mamy do czynienia z **kilkunastoma niezwykle rozbudowanymi programami posiadającymi budżet o wartości co najmniej 1 miliona złotych w ramach jednego naboru stypendialnego**. Największy budżet, o wartości 10 milionów złotych, zadeklarowała jedna instytucja. Dwie kolejne posiadają budżet rzędu 4 milionów złotych, zaś osiem odpowiedzi dotyczyło finansów na poziomie około miliona złotych.

Jednocześnie w Polsce istnieje szereg organizacji posiadających dużo skromniejszy budżet na realizację jednej edycji programu – jedna osoba wymieniła kwotę zaledwie 1 000 złotych, zaś **23 instytucje zadeklarowały budżet na poziomie 1 000 – 10 000 złotych**. Z kolei **duża liczba programów (aż 105) dysponuje budżetem na jeden nabór w wysokości między 10 800 a 100 000 złotych**.

Najpopularniejszą odpowiedzią na to pytanie było 40 000 złotych, zaś **średnia z zebranych odpowiedzi wyniosła 443 351,86 złotych. Mediana to 50 000 złotych**.

**W sumie 192 organizacje, które udzieliły odpowiedzi na to pytanie zadeklarowało łącznie budżet o wysokości 85 123 557 złotych**. To ogromna skala pomocy, rozdysponowana zarówno wśród małych, lokalnych programów stypendialnych, jak i dużych, ogólnopolskich inicjatyw.

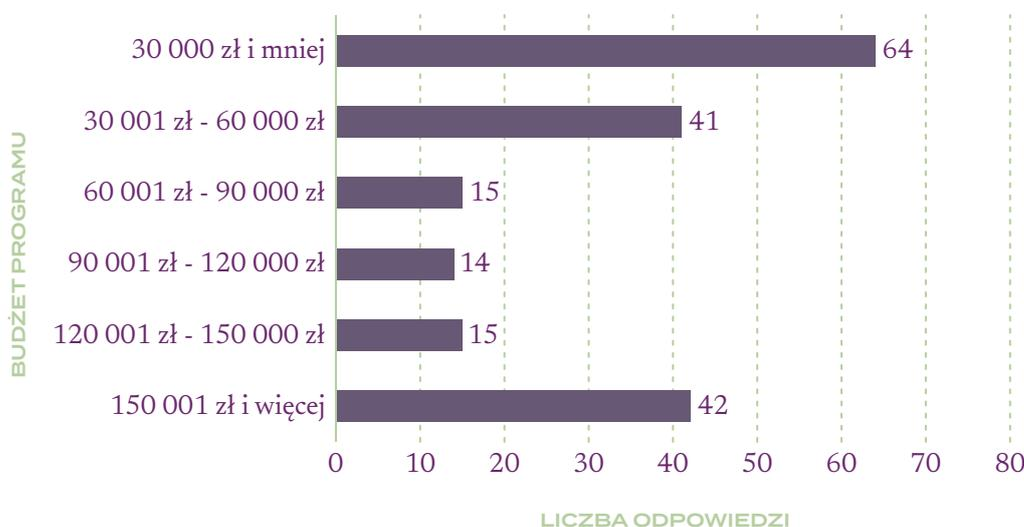

#### BU DŻETY PROGRAMÓW STYPENDIALNYCH

## Dla kogo? O odbiorcach stypendiów

W każdym programie stypendialnym kluczowi są sami odbiorcy. Pytania o to, do kogo skierowane jest wsparcie płynące z badanych programów, nie mogło zatem zabraknąć także w naszej ankiecie. Co istotne, respondenci mogli wskazać więcej niż jedną odpowiedź.

Kto jest zatem odbiorcą stypendiów?

- najczęstszą grupą adresatów programów stypendialnych są uczniowie (137 odpowiedzi),

- drugą najpopularniejszą odpowiedzią są studenci (82 odpowiedzi),
- istotny udział w pytaniu o adresatów mają także doktoranci (23 odpowiedzi).

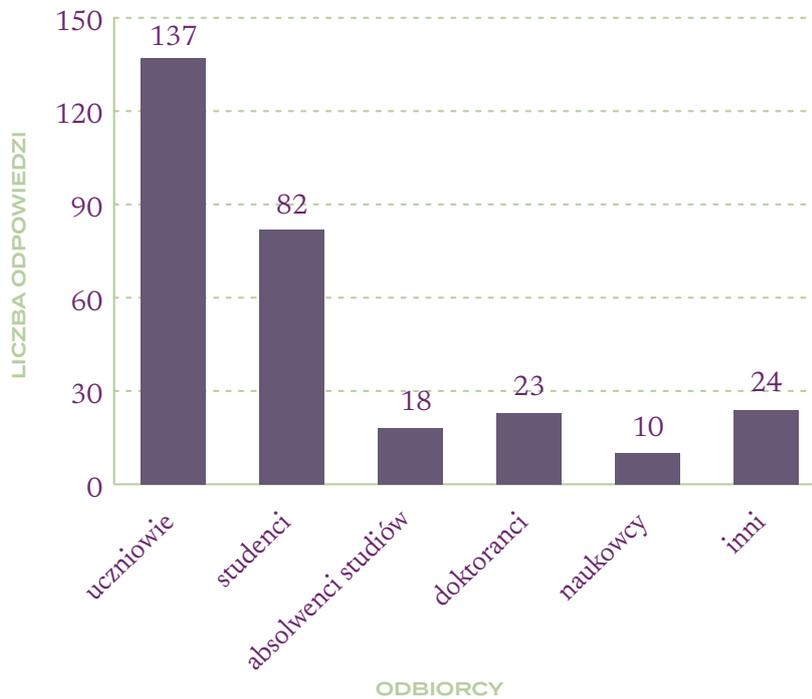

ODPOWIEDZI NA PYTANIE „Która z niżej wskazanych grup jest adresatem Państwa programu stypendialnego?”

Pokrywa się to jednoznacznie z danymi z portalu Moje Stypendium (opisanymi w części pierwszej raportu).

Co istotne, lista odpowiedzi – odbiorców programów stypendialnych była zbieżna z listą używaną w serwisie Moje Stypendium. Ankieta umożliwiła jednak organizatorom wsparcia udzielenie pogłębionej odpowiedzi w przypadku innego typu adresatów. Aż 24 osoby badane doprecyzowały w odpowiedzi „inni” grupę docelową programu stypendialnego. Wśród opisowych wskazań dominowały (zgodnie z przypuszczeniami) dwie grupy: osoby uzdolnione artystycznie (4) oraz sportowcy (7). Ponadto, kilkoro respondentów wskazało na kryterium wieku (np. „osoby fizyczne, które nie ukończyły bądź kończą w roku składania wniosku 30 lat”, „nie ma górnej granicy wiekowej, ale jest dolna: powyżej 13 roku życia”). W pojedynczych przypadkach badani dookreślali także grupę docelową: „studenci niepełnosprawni”, „starania o stypendium rozpoczynają osoby, które są kandydatami na studia, a stypendia otrzymują już jako studenci”, „studenci I roku”).

Pojawiły się też dwie odpowiedzi odwołujące się do bardzo konkretnej, wąskiej grupy odbiorców: „bibliotekarki” oraz „wychowankowie domów dziecka”.

## Ilu stypendystów otrzymało wsparcie w ostatnim zakończonym naborze?

Ankietowane organizacje zapytaliśmy również o to, ilu stypendystów otrzymało ich wsparcie w ramach ostatniego zakońzonego naboru. Na podstawie odpowiedzi możemy prześledzić, ile organizacji wybrało daną grupę docelową, ile osób wśród danej grupy docelowej otrzymało stypendia, a także jaka jest proporcja poszczególnych grup docelowych wśród wszystkich laureatów badanych programów stypendialnych. Z uwagi na to, że pytanie umożliwiało wskazanie więcej niż jednej odpowiedzi, procenty nie zliczają się do 100.

A zatem:

- najczęściej ankietowani organizatorzy programów stypendialnych wskazywali na kategorię uczniów: **aż 130 badanych instytucji przyznało stypendia w sumie 15 360 uczniom** (49,43% odpowiedzi),
- bardzo często wsparcie było udzielane także studentom; **74 organizatorów wskazało, że w ostatnim naborze przyznali stypendia dla tej grupy odbiorców: w sumie 2 879 studentów otrzymało wsparcie** (28,14% odpowiedzi),
- mniej popularną, ale ważną kategorią stypendystów, są doktoranci: **16 instytucji przyznało w ostatnim zakończonym naborze stypendia 121 doktorantom** (6,08% odpowiedzi),
- dość istotne znaczenie wśród odbiorców stypendiów mają także naukowcy: **7 organizatorów zadeklarowało przyznanie wsparcia 210 naukowcom w ostatnim zakończonym naborze** (2,66% odpowiedzi),
- wśród odbiorców pojawili się także **absolwenci studiów, którym łącznie 12 organizatorów przyznało 129 indywidualnych stypendiów** (4,56% odpowiedzi),
- innego typu grupę docelową stypendiów wskazało 24 organizatorów: w sumie przyznano **451 indywidualnych stypendiów dla innych grup docelowych** (9,13% odpowiedzi).

47

## Popularność programów stypendialnych

W badaniu interesowała nas też popularność programów stypendialnych, mierzona **liczbą wniosków, które organizatorzy otrzymali w ostatnim naborze**. W tym wypadku odpowiedzi są niezwykle zróżnicowane:

- najczęściej organizatorzy otrzymywali **10, 15 lub 30 wniosków**,
- jeden program otrzymał tylko jedno zgłoszenie,
- jednocześnie kilku organizatorów uzyskało ponad 1 000 wniosków,
- największą liczbę wniosków odnotował jeden program – zgłosiło się do niego aż **20 000 kandydatów**.

Średnia z odpowiedzi wskazuje na nieco ponad 243 zgłoszeń. Rozbieżności wynikają ze zróżnicowania skali poszczególnych programów. Obecnie istnieje wiele programów o zasięgu lokalnym, adresowanych do wąskiej grupy odbiorców, których budżety pozwalają na przyznanie jednego bądź kilku stypendiów rocznie. Niemniej jednak, nawet w przypadku małych programów stypendialnych, 10 zgłoszeń jest dość niską liczbą, świadczącą o ograniczonym

wyborze najlepszych kandydatów. Jednocześnie cieszy istnienie ogólnopolskich programów obejmujących wsparciem kilkadziesiąt, kilkaset, a nawet kilka tysięcy osób rocznie. Tego typu inicjatywy zyskały też odpowiednio większą popularnością, otrzymując wysoką liczbę aplikacji w każdym naborze.

## Partnerstwa w ramach programów stypendialnych

Jako zespół Fundacji Dobra Sieć wierzymy, że programy realizowane w partnerstwie niosą dodatkowe korzyści – większą wiarygodność i popularność programu, nierzadko większą stabilność finansową oraz kompleksowe spojrzenie na sposób realizacji inicjatywy. Co więcej, partnerstwo buduje siłę marki przedsięwzięcia i wpływa na zintegrowanie społeczności lokalnej skupionej wokół programu. Budowanie stałych i owocnych partnerstw nie jest jednak ani łatwym, ani szybkim zadaniem. To długofalowy, systematyczny wysiłek, które daje szereg wartości dodanych.

Wśród naszych ankietowanych:

- **większość (144 odpowiedzi) nie deklaruje realizacji programu w partnerstwie z innymi podmiotami,**
- mniejszość (61 odpowiedzi) prowadzi programy stypendialny w partnerstwie,
- dwie osoby nie znały odpowiedzi na pytanie o partnerstwo.

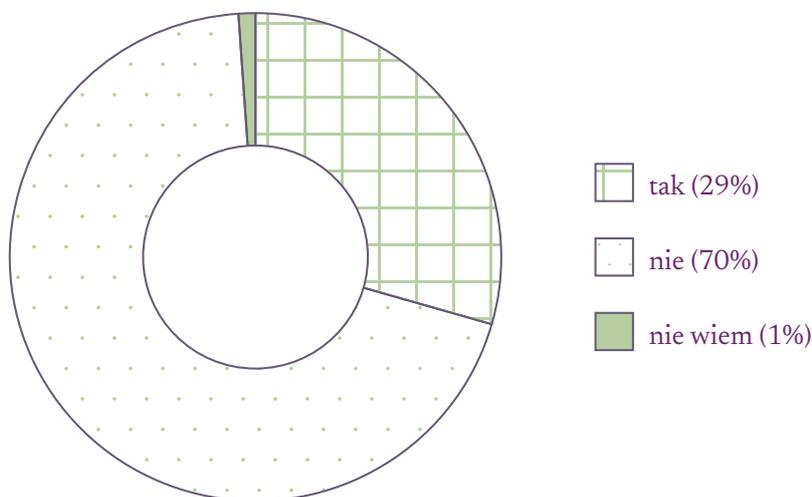

PROCENTOWY ROZKŁAD ODPOWIEDZI NA PYTANIE  
„Czy program jest prowadzony w partnerstwie z innymi podmiotami?”

## Liczba partnerów programów stypendialnych

Wśród osób, które zadeklarowały współpracę z innym podmiotami, zadaliśmy dodatkowe pytanie o liczbę partnerów programu. Okazało się, że **najczęściej (w 20 przypadkach) organizacje mają jednego partnera**, na drugim miejscu wskazywano odpowiedź dotyczącą dwóch partnerów (17 odpowiedzi). **Dwie organizacje zadeklarowały współpracę z ponad 20 podmiotami, a jedna instytucja tworzy koalicję aż 75 partnerów.** Mediana w tym pytaniu wynosi 2, zaś średnia – 4,65.

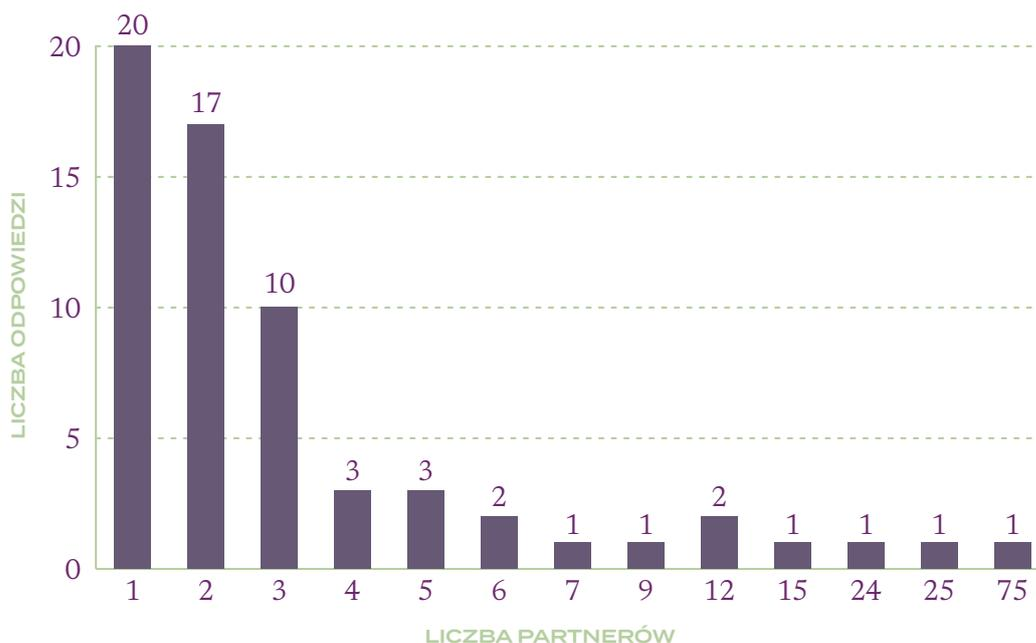

LICZBA PARTNERÓW PROGRAMÓW STYPENDIALNYCH

## Rodzaj partnerów programów stypendialnych

Dodatkowo zapytaliśmy o to, jakie podmioty są partnerami badanych programów stypendialnych. Ankietowani mogli wybrać jedną lub więcej odpowiedzi z proponowanej listy.

**Najczęściej partnerami badanych programów są:**

- **organizacje pozarządowe** (35),
- **firmy** (23),
- **jednostki samorządu terytorialnego** (15).

Do partnerów inicjatyw stypendialnych należą także szkoły i instytucje rządowe. Wśród odpowiedzi „inne” wymieniono osoby prywatne, uczelnie polskie oraz zagraniczne, a także banki czy media.

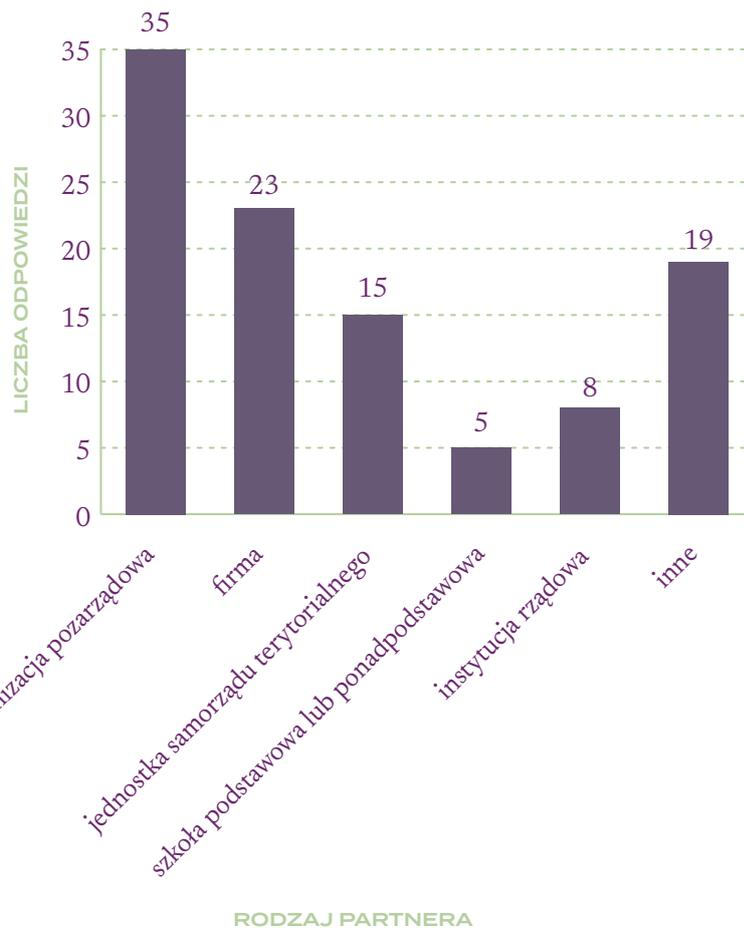

## RODZAJE PARTNERÓW PROGRAMÓW STYPENDIALNYCH

### Finanse w programach stypendialnych

Nieodłącznym, choć rzadko badanym i potencjalnie wrażliwym, aspektem realizacji programów stypendialnych jest jego finansowanie. Dzięki kompleksowej i szeroko promowanej ankiecie internetowej udało nam się dotrzeć do niemal 200 odpowiedzi organizacji stypendialnych dotyczących źródeł finansowania i budżetu.

Na początek pytaliśmy o źródła umożliwiające sfinansowanie programu stypendialnego. Organizatorzy mogli wybrać jedną lub więcej odpowiedzi z proponowanej listy bądź wpisać własną.

Najważniejsze wnioski to:

- **najpopularniejszym (130 odpowiedzi) źródłem finansowania okazały się dotacje/środki własne samorządu terytorialnego** – jest to logiczna konsekwencja tego, że większość badanych programów realizowana jest przez jednostki samorządu terytorialnego,
- **dotacje/środki własne organizacji pozarządowych oraz darowizny/środki własne firm są drugim najczęściej wymienianym źródłem finansowania stypendiów (po 43 odpowiedzi)** – zaskakiwać może duży wskaźnik wsparcia od przedsiębiorstw, biorąc pod uwagę małą liczbę programów realizowanych bezpośrednio przez firmy; wynika on najprawdopodobniej

z zaangażowania sponsorów (zarówno małych, lokalnych firm, jak i dużych przedsiębiorstw) w tworzenie programów stypendialnych realizowanych przez inne podmioty, m.in. organizacje pozarządowe, w tym fundacje korporacyjne czy uczelnie,

- **ważne znaczenie mają również darowizny od osób prywatnych (aż 36 odpowiedzi) oraz środki z 1% podatku (31 odpowiedzi)**, które to źródła powiązane są z dużą liczbą fundacji i stowarzyszeń organizujących programy stypendialne,
- 26 respondentów, wśród źródeł finansowania, wskazało dotacje administracji rządowej lub środki unijne,
- mniejsze znaczenie mają zbiórki publiczne (12 odpowiedzi), które częściowo mogą pokrywać się z darowiznami od osób indywidualnych oraz środki pochodzące z działalności gospodarczej (6 odpowiedzi).

Ponadto przedstawiciele 7 badanych organizacji wskazało na inne źródła, tj.:

- środki własne uczelni wyższej
- darowiznę celową od Fundacji zagranicznej
- Fundusze Unii Europejskiej
- odsetki od lokat Funduszu Stypendialnego
- odsetki od lokat Funduszu Dzieci Niepełnosprawnych „Słonik”
- zbiórkę przykościelną
- fundusz żelazny.

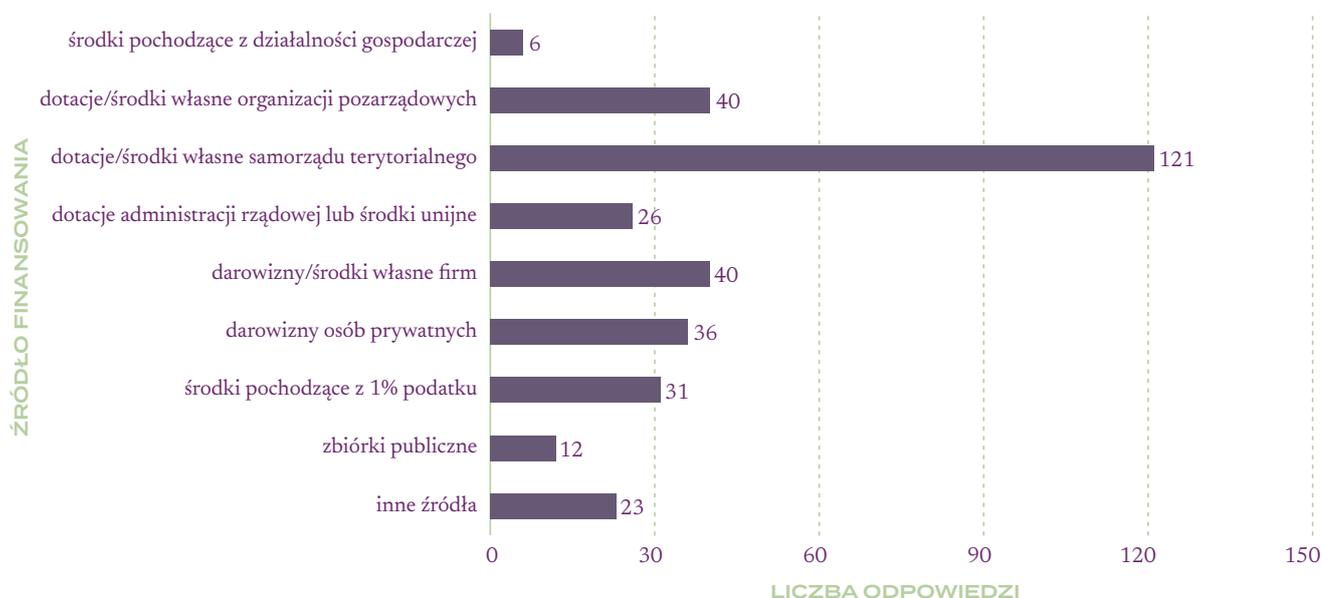

#### ŹRÓDŁA FINANSOWANIA PROGRAMÓW STYPENDIALNYCH

## Procentowy udział poszczególnych źródeł w finansowaniu programu stypendialnego

Aby uzyskać bardziej szczegółową wiedzę na temat źródeł finansowania badanych programów stypendialnych, w ankiecie badawczej poprosiliśmy respondentów o wskazanie orientacyjnego procentowego udziału poszczególnych źródeł w finansowaniu ich programu.

Na podstawie odpowiedzi uzyskaliśmy następujące informacje:

- największą rolę pełnią obecnie dotacje/środki własne samorządu terytorialnego,
- drugie co do wielkości znaczenia mają dotacje administracji rządowej lub środki unijne, a trzecie - dotacje/środki własne organizacji pozarządowych,
- dosyć często wymieniane były również środki pochodzące z działalności gospodarczej oraz darowizny/środki własne firm,
- mniejszą, choć nadal istotną rolę wśród źródeł finansowania badanych programów stypendialnych pełnią: darowizny osób prywatnych, środki pochodzące z 1% podatku, a także zbiórki publiczne,
- wielu ankietowanych wybrało odpowiedź „inne”.

Pierwszym wnioskiem jest zatem **duże znaczenie środków publicznych w finansowaniu i współfinansowaniu badanych programów.**

Po drugie, **niezwykle ważną rolę stanowią źródła finansowania związane z działalnością organizacji pozarządowych** (ich dotacje bądź środki własne, a także zbiórki publiczne, darowizny indywidualne czy środki z 1%).

52

ŹRÓDŁA FINANSOWANIA

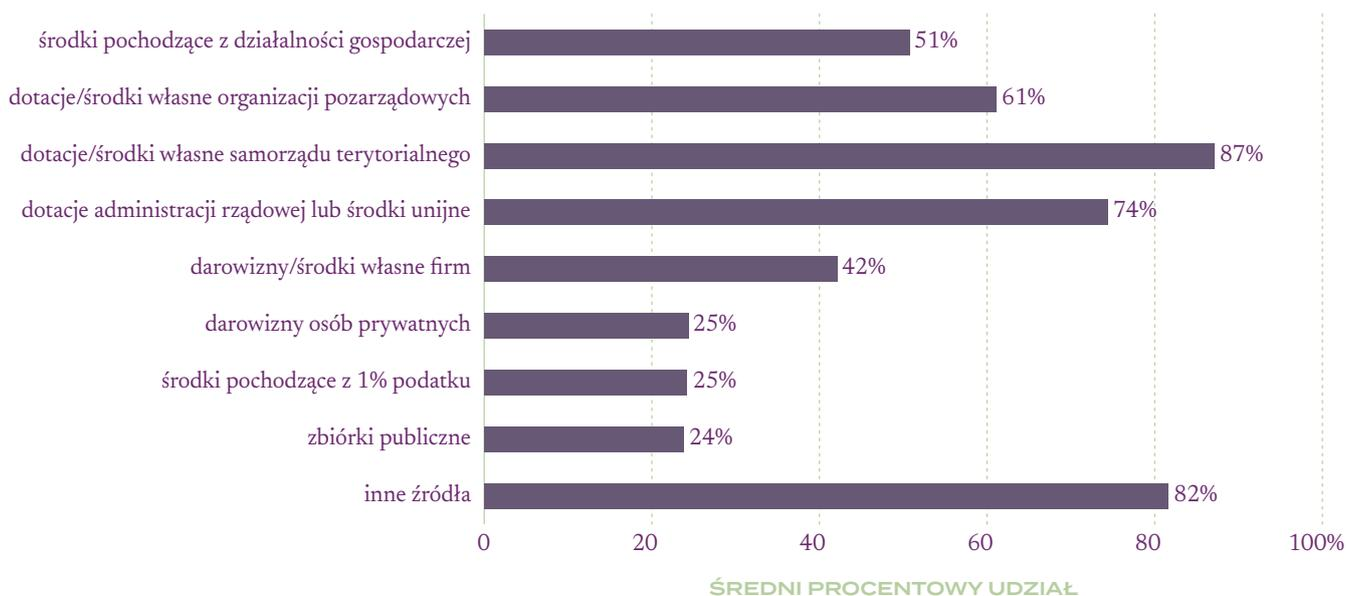

ŚREDNI PROCENTOWY UDZIAŁ FINANSOWANIA PROGRAMÓW STYPENDIALNYCH

## Czy pandemia wirusa COVID-19 wpłynęła na realizację programów stypendialnych?

Rok 2020 niewątpliwie stał pod znakiem pandemii. Wiele instytucji zmieniło priorytety działania, budżet oraz sposób jego wydatkowania. Znacznie trudniejsze stało się długofalowe, strategiczne planowanie. W obliczu tak nietypowego kontekstu działania wielu instytucji stypendialnych, chcieliśmy dowiedzieć się, czy epidemia wpłynęła na realizację ich inicjatyw.

**Najważniejszą, napawającą optymizmem informacją jest to, że aż 111 respondentów (niemal 54% odpowiedzi) zadeklarowało, że pandemia nie wpłynęła na realizację programu stypendialnego.**

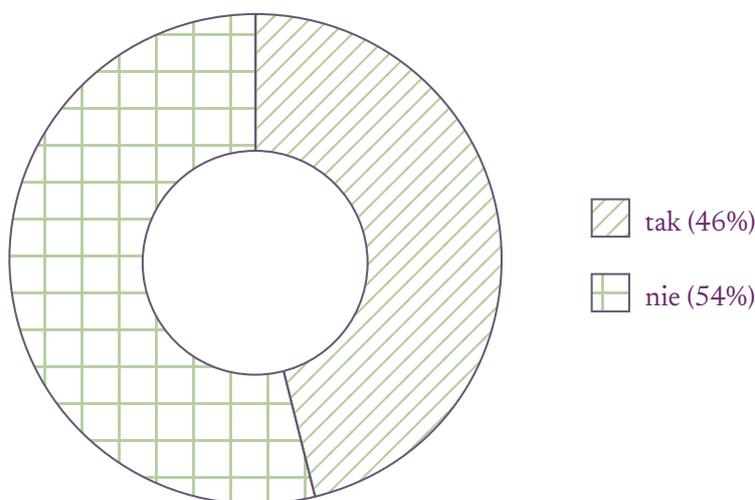

### CZY PANDEMIA COVID-19 WPŁYNEŁA NA REALIZACJĘ PROGRAMU STYPENDIALNEGO BĄDANYCH INSTYTUCJI?

Jednocześnie w wyniku COVID-19 niektóre programy:

- **wprowadziły nowe rozwiązania organizacyjne w zakresie realizacji programu stypendialnego** (53 odpowiedzi),
- **zmieniły sposób składania wniosków** (31),
- **straciły część dotychczasowych źródeł finansowania stypendiów** (13),
- **przesunęły harmonogram naboru/edycji** (11),
- **zmieniły kryteria przyznania stypendium** (11).

Jedynie 4 osoby badane stwierdziły, że ich program został zawieszony do odwołania.

**W pojedynczych przypadkach organizatorzy stypendiów w sposób bardzo aktywny i efektywny wzmocnili programy stypendialne poprzez:**

- **nawiązanie współpracy z nowymi partnerami** (7 programów),
- **pozyskanie nowych źródeł finansowania** (3 przypadki),
- **zwiększenie wysokości przyznawanych stypendiów** (2 odpowiedzi).

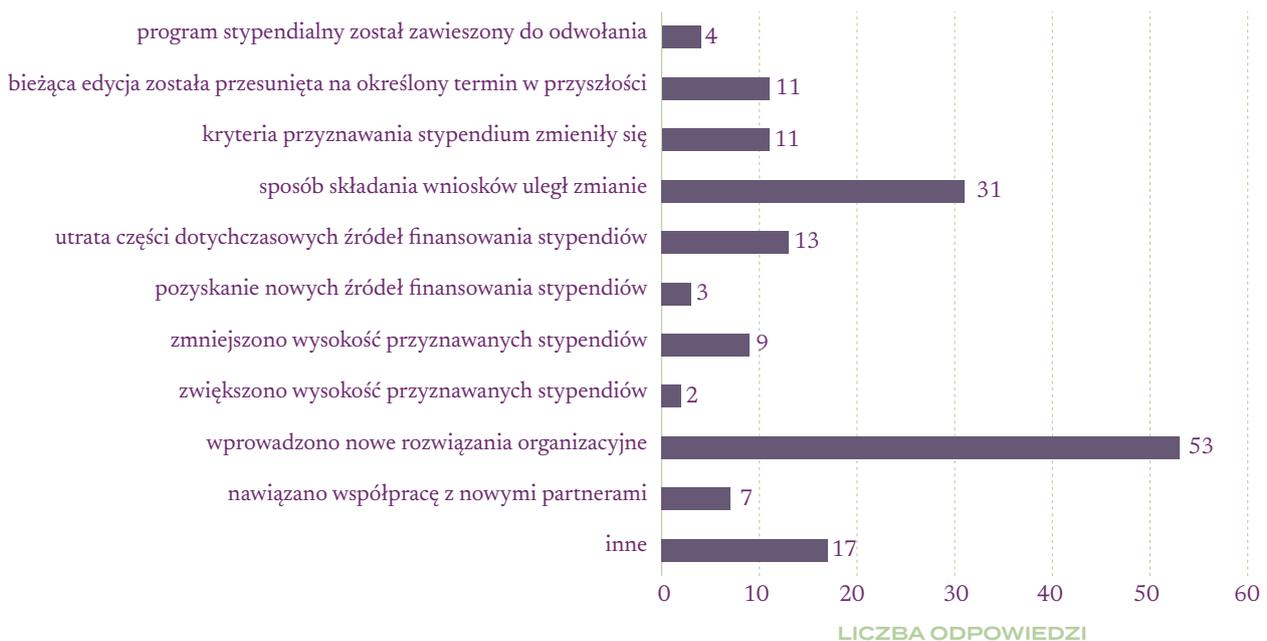

#### W JAKI SPOSÓB PANDEMIA COVID-19 WPŁYNEŁA NA REALIZACJĘ PROGRAMÓW STYPENDIALNYCH ANKIETOWANYCH INSTYTUCJI?

Ponadto, organizatorzy zgłaszali szereg dodatkowych, ciekawych uwag dotyczących wpływu pandemii na realizację programu. Do głównych wątków należały:

- przesunięcia/opóźnienia dotyczące pojedynczych etapów harmonogramu programu stypendialnego (m.in. wydłużony termin składania wniosków, opóźnienie w wyłonieniu stypendystów z uwagi na trudność zorganizowania posiedzenia jury),
- zmniejszenie bądź zwiększenie liczby stypendystów i kandydatów,
- odwołanie wydarzeń, tradycyjnie towarzyszących programowi (warsztaty dla stypendystów, uroczyste wręczenie stypendiów),
- trudności w spełnianiu kryteriów programów przez kandydatów – uczniów z uwagi na odwołanie wielu konkursów i wprowadzoną naukę zdalną,
- rozwiązanie umowy stypendialnej z uwagi na niemożność realizacji projektu stypendialnego.

Jedna natomiast organizacja podzieliła się informacją, że program powstał bezpośrednio w odpowiedzi na pandemię i nowe potrzeby odbiorców.

Dla porównania, według Raportu z badań 2020 „[Filantropia w Europie Środkowo-Wschodniej \(CEE\)](#)”: „trwający kryzys COVID-19 uświadomił nam, jak ważne jest zaangażowanie filantropijne społeczeństwa. Aż 39% osób z Polski potwierdziło, że pandemia zmieniła ich zachowania w obszarze dobroczynności. Dla około 15% był to moment przełomowy, aby zacząć pomagać, gdyż wcześniej tego nie robili. Utrzymanie zaangażowania społeczeństwa powinno stać się kluczowym celem, przyświecającym administracji publicznej i organizacjom społecznym”.

Zaś we wspólnym badaniu KR-OECD („[Wpływ pandemii COVID-19 na samorządy lokalne i regionalne w UE: główne wnioski ze wspólnego badania KR-OECD](#)”) ostrzega się, że pandemia jest zagrożeniem dla finansów gminnych i regionalnych w Europie. Aż 86% miast i regionów

prognozuje wzrost wydatków, podczas gdy 90% spodziewa się spadku dochodów, co zagrazi inwestycjom publicznym.

Ponadto, w świetle raportu z badań Stowarzyszenia Klon/Jawor „[Organizacje pozarządowe wobec pandemii](#)”:

- 33% organizacji zawiesiło wszystkie dotychczasowe działania,
- 39% organizacji prowadzi większość dotychczasowych działań,
- 49% organizacji podjęło lub planuje podjąć nowe działania w reakcji na pandemię – są to najczęściej działania informacyjne, edukacyjne i kampanie społeczne,
- 60% organizacji deklaruje trudność w terminowym wywiązaniu się ze zobowiązań formalnych,
- 69% organizacji dostrzega problem w dotrzymaniu harmonogramów projektów,
- 76% organizacji obawia się utracenia ciągłości usług świadczonych beneficjentom.

Wydaje się zatem, że pandemia znacząco zmienia sposób funkcjonowania organizacji pozarządowych, firm, jak również ich otoczenia – partnerów, sympatyków, sponsorów i darczyńców indywidualnych. Badania świadczą zarówno o dużej niepewności i niepokoju, jak również o przypadkach zwiększenia zaangażowania społecznego oraz podejmowaniu różnorodnych działań zmierzających do przezwyciężenia kryzysu.

Wyniki badania ankietowego organizatorów społecznych programów stypendialnych przedstawiają dość optymistyczny obraz. Mamy nadzieję, że długofalowe skutki pandemii nie wpłyną negatywnie na instytucje stypendialne i nie spowodują zmniejszenia (aktualnie bardzo wysokiej) stabilności badanych programów. Szczególnie istotne jest obecnie wspólne, oparte na solidarności współdziałanie osób skupionych wokół programów stypendialnych – partnerów, sympatyków, sponsorów, darczyńców, obecnych i byłych stypendystów.

To od naszego wspólnego wysiłku zależy w dużym stopniu to, jak będzie wyglądał w przyszłości dalszy rozwój tak istotnego, zróżnicowanego i silnego segmentu wsparcia dla osób indywidualnych, jakim jest system społecznych programów stypendialnych w Polsce.

## Kim byli nasi respondenci?

W ankiecie internetowej zapytaliśmy również o to, jaki typ instytucji reprezentują osoby wypełniające kwestionariusz.

Jak widzimy na poniższym wykresie, **najwięcej badanych (119 osób) jest przedstawicielami samorządów**. Ankietę wypełniło również stosunkowo **dużo osób występujących w imieniu fundacji lub stowarzyszeń (77 osób)**. Odpowiada to zdecydowanie proporcji wszystkich znanych nam organizatorów krajowych stypendiów społecznych. Jak wskazywaliśmy w pierwszej części raportu – organizacje pozarządowe oraz jednostki samorządu terytorialnego są odpowiedzialne za realizację niemal 90% wszystkich badanych programów.

Smutkiem napawa jedynie fakt, iż **nie udało nam się namówić do uczestnictwa w badaniu żadnej z ponad 20 firm organizujących własne programy stypendialne w Polsce**. Jednocześnie warto pamiętać o fundacjach korporacyjnych, które są częścią tegorocznej analizy.

Włączenie przedsiębiorstw do dyskusji i badań dotyczących systemu stypendiów społecznych w Polsce jest z pewnością jednym z głównych dążeń i wyzwań na przyszłość dla naszej Fundacji.

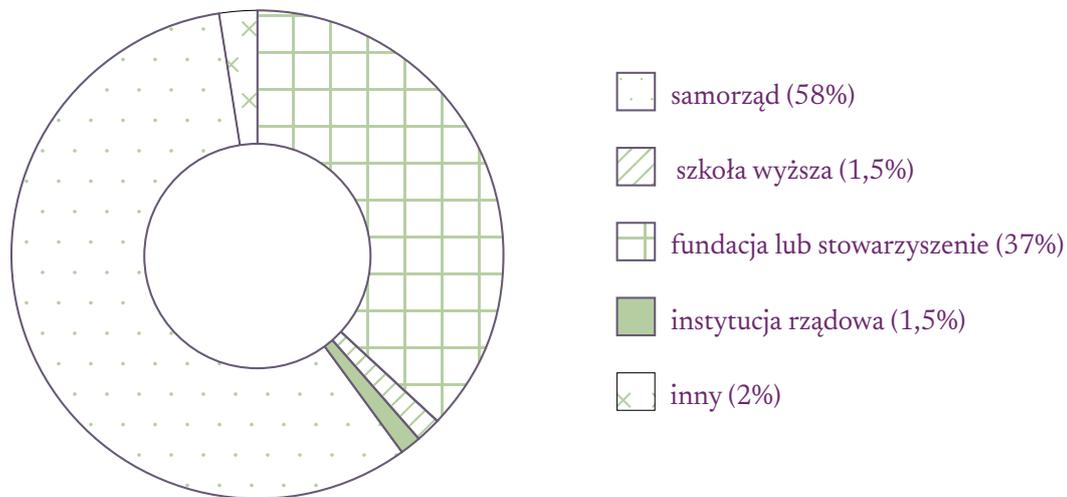

JAKI TYP INSTYTUCJI REPREZENTOWALI RESPONDENCI ANKIETY?

## Dodatkowe uwagi organizatorów stypendialnych

Co ciekawe, kilkunastu organizatorów zdecydowało się dodać obszernie komentarze na końcu ankiety internetowej. Dodatkowe wyjaśnienia dotyczyły różnych obszarów: bieżących zmian w organizacji programów stypendialnych, popularności oraz promocji inicjatyw. Przedstawiciele instytucji podzielili się z nami interesującymi historiami, które uzupełniają dane ilościowe o ciekawe, pogłębione refleksje.

### Bieżące zmiany – wpływ pandemii i zmian prawnych

Wypełniający ankietę zdecydowali się na podzielenie się dodatkowymi uwagami dotyczącymi specyficznej sytuacji ich programów stypendialnych:

- jeden z programów został zawieszony z dniem 31 grudnia 2020, a „**środki, które każdego roku były na niego przeznaczone, przekazane zostają bezpośrednio do szkół**, które udzielały będą stypendiów na podstawie ujednoliconych regulaminów, zatwierdzanych przez rady pedagogiczne”;
- w innym programie „w bieżącym roku o 40% **wzrosła liczba wniosków składanych o stypendium naukowe przez uczniów. Ma to związek ze zdalnym nauczaniem, gdzie uczniowie uzyskują lepsze oceny**. Tym samym spełniają wymogi i przy średniej z ocen 4,8 kwalifikują się do uzyskania stypendium”;
- organizatorzy wskazywali również na **zmianę regulaminu w zakresie wydatkowania stypendium czy wydłużenia naboru**, „ponieważ uczniowie mieli większy problem z otrzymaniem opinii od swoich trenerów, wychowawców, nauczycieli”; jak czytamy dalej, „dodatkowo ze względu na trudności w organizacji zbiórek publicznych, które stanowiły

największą część środków przeznaczonych na stypendia w tym roku, zmniejszyliśmy alokację środków na 8 000 zł. Musieliśmy wdrożyć inne formy pozyskiwania pieniędzy na stypendia”,

- jedna z organizacji wyjaśniła także, że **„kwoty wsparcia są różne i czas otrzymywania również, dlatego podane liczby są uśrednione, tak samo nabór u nas jest dwustopniowy** - kontynuujący i nowe osoby na dany rok w miarę wolnych miejsc, w liczbach i informacjach o naborze odnosiłam się do całości - liczby stypendystów na koniec roku szkolnego/akademickiego”,
- jedna z organizacji zwróciła się z **prośbą do naszego zespołu o działania na rzecz tego, by grona pedagogiczne były bardziej zaangażowane w komunikację pomiędzy fundatorami a uczniami**; jak czytamy w ankiecie, „z przykrością stwierdzamy, że poza samodzielną promocją stypendium w Internecie, rzadko się zdarza, aby szkoły były zainteresowane przekazywaniem informacji o stypendiach, np. na swoich stronach czy profilach społecznościowych”,
- podzielono się także **historią powiatowego programu ukierunkowanego na wsparcie osób pochodzących z rodzin o niskich dochodach**; obecnie „kapituła Programu zastanawia się, czy nie lepiej zmienić aktualny program na Program Wolontariatu Szkolnego, którego nie ma w [nazwa miejscowości]. Środki na stypendia przeznaczać na projekty wolontariuszy oraz nagrody roczne. Nie jest wykluczone, że realizowane projekty wyłonią konieczność pomocy finansowej uczniom w trudnej sytuacji społecznej, ale nie posiadającej dobrych wyników w nauce. „Zderzenie” w wolontariacie „naukowców” i uczniów, którzy nie mają zainteresowań nauką, niewykluczone, że może przynieść lepsze rezultaty niż finansowanie osób, dla których dobre świadectwo jest często przepustką do pozyskania pieniędzy z programów stypendialnych. Mamy informację, że uczniowie chwalą się, że znaleźli kolejnych „jeleni”, którzy płacą za dobre stopnie”;
- jedna z małych, lokalnych organizacji podzieliła się także szczegółową, wyjątkową **historią zaangażowania na rzecz gimnazjum w małej miejscowości**; realizowanie i współrealizowanie kilku kompleksowych programów stypendialnych miało na celu „zwiększenie atrakcyjności i rozpoznawalności społecznej szkoły w środowisku”, a także utrzymanie wysokiego poziomu nauczania i bardzo indywidualnego podejścia do ucznia wbrew przeciwnościom finansowym; dzięki sieci partnerów, wsparciem są objęci zarówno uczniowie, jak i maturzyści oraz absolwenci szkoły i jak wskazuje osoba badana, „piszę o tym tak obszernie, bo to pierwszy i istniejący do dzisiaj program stypendialny (gdy zaczynaliśmy, [to] od 1 stypendium), [który] pozwolił na prowadzenie programów, w których przyznaliśmy ok. 600 stypendiów na kwotę ok. 600 000 złotych”.

# Podsumowanie

Niniejszy raport z badań umożliwił uzyskanie szeregu ciekawych, szczegółowych informacji na temat systemu społecznych programów stypendialnych realizowanych w Polsce.

58

## 1. Ile jest programów stypendialnych w Polsce?

W latach 2019-2020 w Polsce działało **735 społecznych programów stypendialnych organizowanych przez 581 instytucji**. Chodzi o **stypendia przyznawane przez samorządy, organizacje pozarządowe, szkoły wyższe i średnie oraz firmy**, z pominięciem stypendiów realizowanych z budżetu państwa (np. stypendia szkolne czy rektora).

## 2. Kto przyznaje stypendia w Polsce?

**Najwięcej badanych inicjatyw stypendialnych przyznają samorządy i organizacje pozarządowe.** W latach 2019-2020 aż **363 jednostki samorządowe i 153 fundacje lub stowarzyszenia udzielały pomocy stypendialnej.**

**Zdecydowaną większość - aż 706 z 735 badanych programów - prowadzi jedna instytucja** bądź jeden typ instytucji. **Samorządy** realizują ponad 500 własnych inicjatyw stypendialnych, zaś organizacje pozarządowe organizują blisko 160 programów.

**Słabością badanych programów jest mała liczba partnerstw i koalicji.** Jedyne 24 z 735 z nich budowanych jest w ramach współpracy międzysektorowej.

## 3. Jaki jest rodzaj badanych stypendiów?

W badaniu wyróżniliśmy:

- 237 stypendiów naukowych,
- 152 stypendia sportowe,
- 64 stypendia artystyczne,

- 47 stypendiów socjalnych,
- 88 programów naukowo-artystyczno-sportowych.

#### 4. Jaki jest zasięg analizowanych stypendiów?

W pytaniu ankietowym o zasięg programu najczęściej badane instytucje wskazały **jedną gminę**. Drugą najpopularniejszą odpowiedzią był **zasięg ogólnopolski**, a trzecią - **jeden powiat** (w tym miasta na prawach powiatu). W stosunku do poprzednich badań, obserwujemy **wzrost regionalizacji stypendiów społecznych**: rośnie liczba programów o zasięgu wojewódzkim, powiatowym czy gminnym, a **zmniejsza się liczba (i proporcja) stypendiów ogólnopolskich**.

**Największa liczba programów stypendialnych istnieje na terenie Mazowsza, Śląska oraz Małopolski**. Niewiele inicjatyw organizowanych jest zaś w województwach: opolskim i lubuskim. Świadczy to o związku między liczbą mieszkańców oraz placówek edukacyjnych a liczbą stypendiów w danym województwie.

#### 5. Do kogo kierowane są stypendia?

Najwięcej badanych programów stypendialnych dedykowanych jest **uczniom oraz studentom**.

Wśród odpowiedzi ankietowych znaczącą rolę odgrywały także stypendia skierowane dla **doktorantów**.

Pośród **programów otwartych dla kilku grup odbiorców** najczęściej mamy do czynienia ze stypendiami dla uczniów, studentów i innych odbiorców. Stosunkowo dużo jest także świadczeń dedykowanych jednocześnie uczniom i studentom.

Ankietowane organizacje pytaliśmy także o **liczbę stypendystów, którzy otrzymali ich wsparcie w ramach ostatniego zakońzonego naboru**. Najczęściej wskazywano na kategorię **uczniów: aż 130 badanych instytucji przyznało stypendia w sumie 15 360 uczniom**. Za nimi uplasowali się studenci: **74 instytucji wskazało, że w ostatnim naborze przyznało wsparcie łącznie 2 879 studentom**.

#### 6. Jaki jest cel badanych programów stypendialnych?

Organizatorom badanych programów najczęściej przyświecają następujące cele:

- **wspieranie osób zdolnych i ambitnych,**
- **promowanie talentów i osiągnięć,**
- **motywowanie do dalszego kształcenia.**

#### 7. Ile naborów stypendiów zrealizowano dotychczas?

W pytaniu o dotychczasową liczbę zrealizowanych naborów do programu stypendialnego **najpopularniejszą odpowiedzią było 10**, zaś średnia wszystkich odpowiedzi wyniosła ponad 11.

#### 8. Jak często prowadzone są nabory do programów stypendialnych?

W przypadku liczby naborów stypendialnych w ciągu roku, **najczęstsza odpowiedź to jeden, coroczny nabór**.

*9. Czy badane programy są stabilne (realizowane systematycznie)?*

**Ponad 90% badanych organizacji zadeklarowało, że ich program nigdy nie został wstrzymany z przyczyn od nich niezależnych.** To bardzo cieszy.

*10. Jakie są kryteria przyznawania stypendiów?*

Najczęściej wymienianymi warunkami przyznania wsparcia są:

- **osiągnięcia naukowe, artystyczne i sportowe,**
- **wysokość dochodu w rodzinie,**
- **działalność społeczna i wolontariat** kandydatów.

*11. Jakie są formy wsparcia stypendialnego?*

Zdecydowana większość badanych instytucji przyznaje **stypendia finansowe**, przekazując określoną kwotę na konto stypendysty. Niekiedy mamy też do czynienia m.in. z **pokryciem kosztów podręczników/innych pomocy dydaktycznych, kursów językowych czy wyjazdu/wycieczki/wakacji.**

*12. W ilu ratach przyznawane są stypendia finansowe?*

Z ankiet dowiedzieliśmy się, że **najczęściej stypendium finansowe przyznawane jest jednorazowo (jedna rata stypendium).** Drugą najczęściej wybieraną odpowiedzią było przekazywanie wsparcia finansowego w postaci 10 transz, zaś trzecia odpowiedź dotyczyła 2 rat stypendium.

*13. Ile wynosi stypendium dla jednej osoby?*

W pytaniu o najniższą wysokość stypendium średnia wyniosła **3 884,11 złotych**, najmniejszą deklarowaną kwotą było 50 złotych, zaś **najwyższą – 40 000 złotych.** Zaś w pytaniu o najwyższą wysokość stypendium średnia wyniosła **8 785,56 złotych**, zaś najniższą wpisaną wartością było 200 złotych, a **najwyższą – aż 350 000 złotych.**

*14. Jaki jest budżet badanych stypendiów?*

**Respondenci najczęściej wskazywali 40 000 zł jako wysokość budżetu programu stypendialnego w ramach jednego naboru** (chodzi o kwotę przeznaczoną na stypendia wraz z kosztami organizacyjnymi i administracyjnymi), zaś **średnia z zebranych odpowiedzi wyniosła 443 351,86 złotych. Mediana to 50 000 złotych.**

**Wszystkie organizacje, które udzieliły odpowiedzi na to pytanie zadeklarowały łącznie budżet o wysokości ponad 85 mln złotych.**

*15. Jak popularne są badane programy stypendialne?*

Popularność programów stypendialnych mierzona **liczbą wniosków otrzymanych w ostatnim naborze** jest niezwykle zróżnicowana. **Najczęściej organizatorzy otrzymywali 10, 15 lub 30 wniosków**, kilka instytucji uzyskało ponad 1 000 wniosków podczas ostatniej rekrutacji, a do **jednego z programów aplikowało aż 20 000 osób.**

16. Czy programy stypendialne są realizowane w partnerstwie?

Wśród ankietowanych organizacji **większość nie zadeklarowała realizacji programu w partnerstwie z innymi podmiotami.**

Zaś pośród organizacji, które zadeklarowały współpracę z innym podmiotami, **najczęściej chodzi o jednego partnera**, a na drugim miejscu wskazywano na **dwóch partnerów**. Dwie organizacje wymieniły współpracę z ponad 20 podmiotami, a jedna instytucja tworzy koalicję aż 75 współrealizatorów.

Partnerami badanych programów są najczęściej **organizacje pozarządowe, firmy i jednostki samorządu terytorialnego.**

17. Jakie są źródła finansowania badanych programów stypendialnych?

W przypadku źródeł finansowania programu stypendialnego najczęściej wymieniano **dotacje/środki własne samorządu terytorialnego, dotacje/środki własne organizacji pozarządowych oraz darowizny/środki własne firm.** Istotne znaczenie odgrywają też **darowizny od osób prywatnych oraz środki z 1% podatku.**

W ankiecie prosiliśmy także respondentów o wskazanie orientacyjnego **procentowego udziału poszczególnych źródeł w finansowaniu ich programu.** Pierwszym wnioskiem jest **duże znaczenie środków publicznych.** Co więcej, **duży udział mają źródła finansowania związane z działalnością organizacji pozarządowych** (dotacje bądź środki własne, darowizny indywidualne, zbiórki publiczne czy środki z 1%).

18. Czy pandemia wirusa COVID-19 wpłynęła na realizację programów stypendialnych?

Co ciekawe, ponad połowa badanych instytucji **zadeklarowała, że pandemia nie wpłynęła na realizację ich programu.** Niektóre organizacje **wprowadziły nowe narzędzia organizacyjne w zakresie realizacji programu stypendialnego, zmieniły sposób składania wniosków, straciły część dotychczasowych źródeł finansowania stypendiów, przesunęły harmonogram naboru/edycji czy zmieniły kryteria przyznania stypendium.** Cieszy fakt, że kilka organizacji wzmocniło zaś swoje inicjatywy poprzez **nawiązanie współpracy z nowymi partnerami, pozyskanie nowych źródeł finansowania i zwiększenie wysokości przyznawanych stypendiów.**

**Opracowanie:** Aleksandra Belina, Małgorzata Stradomska-Kalinka, Anna Weksej

**Konsultacja metodologiczna, tworzenie narzędzi badawczych:**

dr Michał Litwiński, Uniwersytet Ekonomiczny w Poznaniu

**Redakcja i korekta:** Agnieszka Garcarek-Sikorska

**Projekt i skład:** Anna Weksej

**Wydawca:**



Fundacja Dobra Sieć  
ul. Marszałkowska 20/22 lok. 41  
00-590 Warszawa

[www.mojestypendium.pl](http://www.mojestypendium.pl)

[www.dobrasiec.org](http://www.dobrasiec.org)

[www.facebook.com/mojestypendiumpl](https://www.facebook.com/mojestypendiumpl)



POLSKO-AMERYKAŃSKA  
FUNDACJA WOLNOŚCI

Publikacja została sfinansowana przez Polsko-Amerykańską Fundację Wolności.



[www.mojestypendium.pl](http://www.mojestypendium.pl)

